

クラスNo.1 幼児年中(男女混合)の部 7名

Fコート

CATEGORY 1

TATAMI F

優勝	準優勝	3位	3位
----	-----	----	----

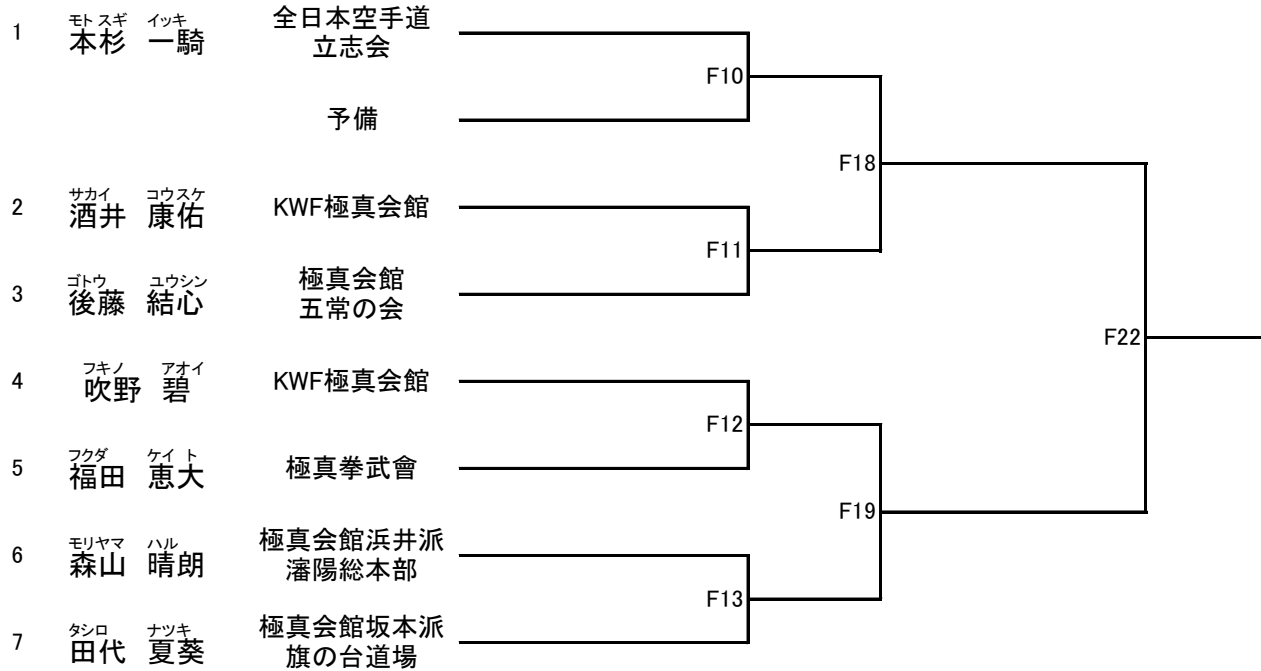

クラスNo.2 幼児年長(男女混合)の部 16名 F コート CATEGORY 2 TATAMI F

優勝	準優勝	3位	3位
----	-----	----	----

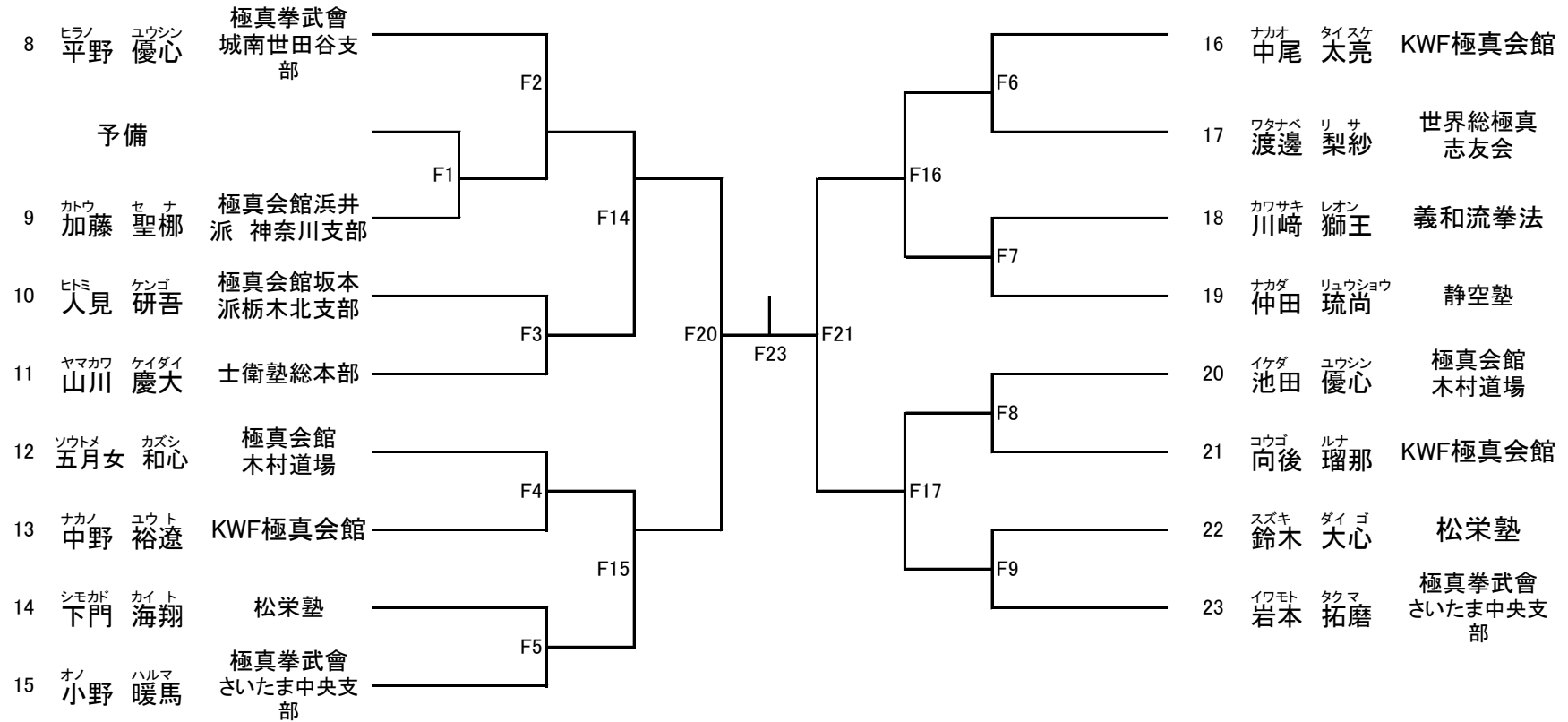

# クラスNo.3 小学1年生(男女混合)の部 35名

Fコート

CATEGORY 3

TATAMI F

優勝

準優勝

3位

3位

ベスト8

ベスト8

ベスト8

ベスト8

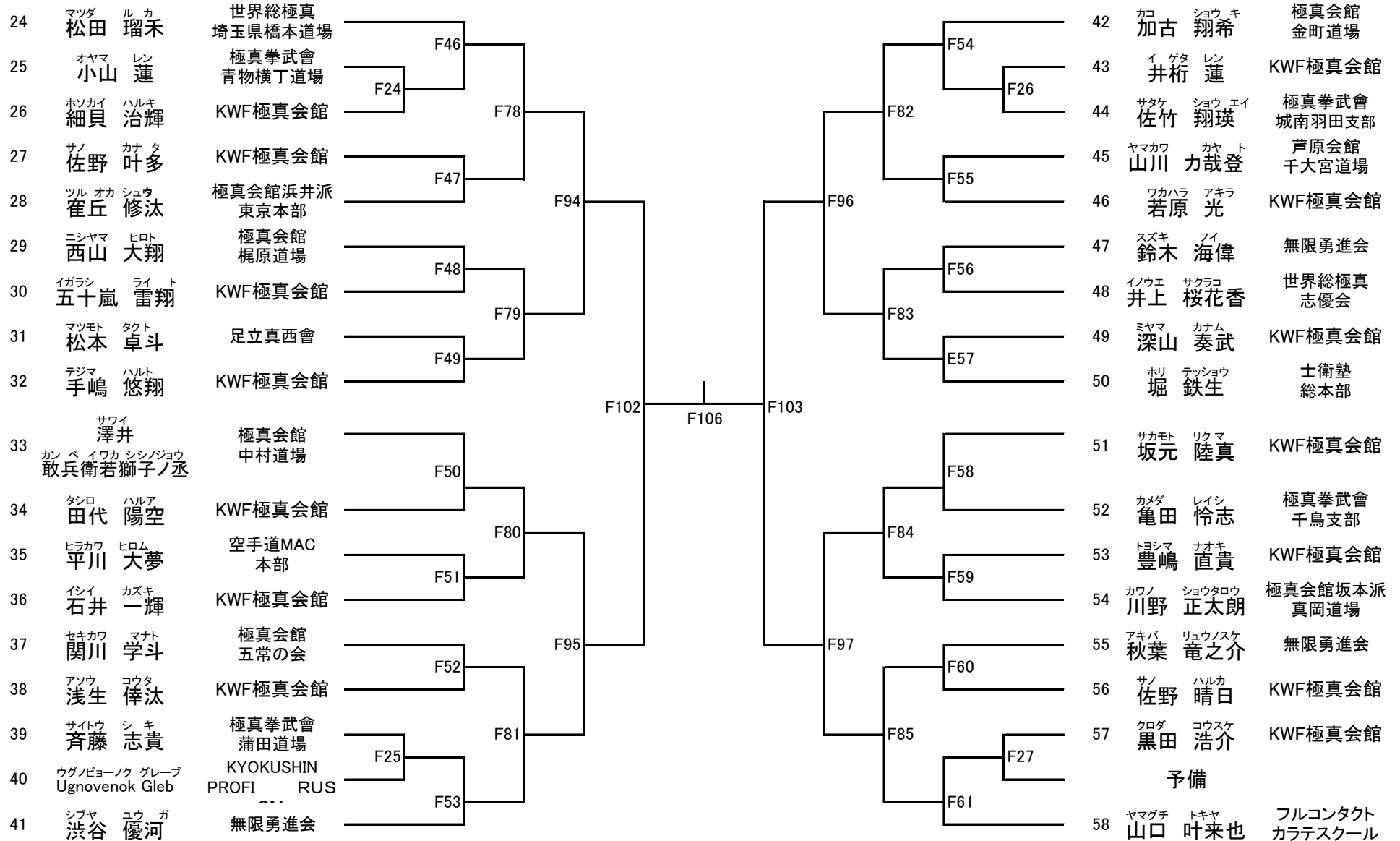

クラスNo.4 小学2年生男子の部 49名 Fコート CATEGORY 4 TATAMI F

優勝	準優勝	3位	3位
ベスト8	ベスト8	ベスト8	ベスト8

59	イワモト ユウキ 岩本 侑樹	極真拳武會 さいたま中央支部				84	ワタナベ オウジュウロウ 渡邊 桜十郎	極真会館 木村道場
60	フルカワ ユズキ 古川 柚輝	KWF極真会館	F62			85	オグラ ユヅキ 小倉 祐月	KWF極真会館
61	カウ ソウヤ 加藤 颯埜	極真会館坂本 派栃木北支部	F28			86	オノ ソウスケ 小野 颯介	極真拳武會 さいたま中央支部
62	タカハシ リツ 高橋 律	KWF極真会館	F29			87	ミヤシタ セイヤ 宮下 聖矢	士衛塾 山梨本部
63	スギモト ナル 杉本 那瑠	義和流拳法	F63			88	トクガワ ショウゴ 徳川 翔悟	KWF極真会館
64	シモカド ハルト 下門 大翔	松栄塾	F86			89	ヨシダ タイガ 吉田 大我	極真会館坂本派 真岡道場
65	マキノ キシン 牧野 輝志	正援塾	F30			90	ヒビノ レン 日比野 蓮	極真会館浜井派 石川道場
66	コウゴ リク 向後 璃来	KWF極真会館	F64			91	オオハタ フタル 大畑 航	松栄塾
67	チャチハリヤ シャミール Chachkhalia Shamil	KYOKUSHIN PROFI RUSSIA	F31			92	モリ イツキ 森 一樹	極真会館 木村道場
68	センバ ヨウキ 銭場 煌希	士道館 大久保道場	F87			93	ババ ケイト 馬場 慶都	武心塾カラテ
69	サクマ リクト 佐久間 陸翔	極真会館 木村道場	F32			94	イェゴルシン ニキータ Egorshin Nikita	KYOKUSHIN PROFI RUSSIA
70	ヨコタ ミツキ 横田 光希	極真拳武會 千鳥支部	F65			95	カツムラ ユウマ 勝村 裕真	KWF極真会館
71	ヨシノ トウマ 吉野 透真	KWF極真会館	F98			96	ハセガワ コウセイ 長谷川 鳳星	無限勇進会
72	イガラシ カズトシ 五十嵐 寿俊	無限勇進会	F104			97	ウエノ コウメイ 上野 煌明	極真拳武會 さいたま中央支部
73	サトウ トウ 佐藤 永遠	極真拳武會 さいたま中央支部	F66			98	フクダ ヒロト 福田 大翔	極真拳武會 千鳥支部
74	ヨシオカ ヨウタ 吉岡 晃大	KWF極真会館	F33			99	キノシタ ハルキ 木下 晴喜	KWF極真会館
75	ソウメ カサヤ 五月女 嵩哉	極真会館 木村道場	F34			100	タカハシ ケント 高橋 賢人	KWF極真会館
76	ヤマグチ トオマ 山口 斗央磨	芦原会館 千葉大宮支部	F67			101	オオキ マサムネ 大木 政宗	極真会館 五常の会
77	ヨダ ケント 依田 賢	極真拳武會 二子玉川道場	F88			102	キタムラ ユウト 北村 勇人	白蓮会館 所沢支部
78	イmano レンノスケ 今野 藍乃介	活士化武	F99			103	ヤマナカ タイヨウ 山中 太陽	芦原会館 千葉大宮支部
79	ハナダ キョウジ 花田 清仁	極真会館 五常の会	F68			104	カワサキ カイキ 川崎 海樹	極真会館 坂本派旗の台道場
80	ヤグチ エイト 矢口 瑛斗	武心塾カラテ	F35			105	ガミヤマ ニコリ 神山 和里	KWF極真会館
81	ワタナベ シリュウ 渡辺 史琉	白蓮会館 東京隅田支部	F36			106	ハナカ テルマ 花香 耀磨	極真会館 木村道場
82	チバ ユウマ 千葉 優馬	極真会館 坂本派旗の台道場	F69				予備	
83	エンドウ ゲンキ 遠藤 元気	KWF極真会館	F89			107	オオシカ リンキ 大鹿 倫毅	大鹿道場

# クラスNo.5 小学2年生女子の部 17名

Eコート

CATEGORY 5

TATAMI E

優勝	準優勝	3位	3位
----	-----	----	----

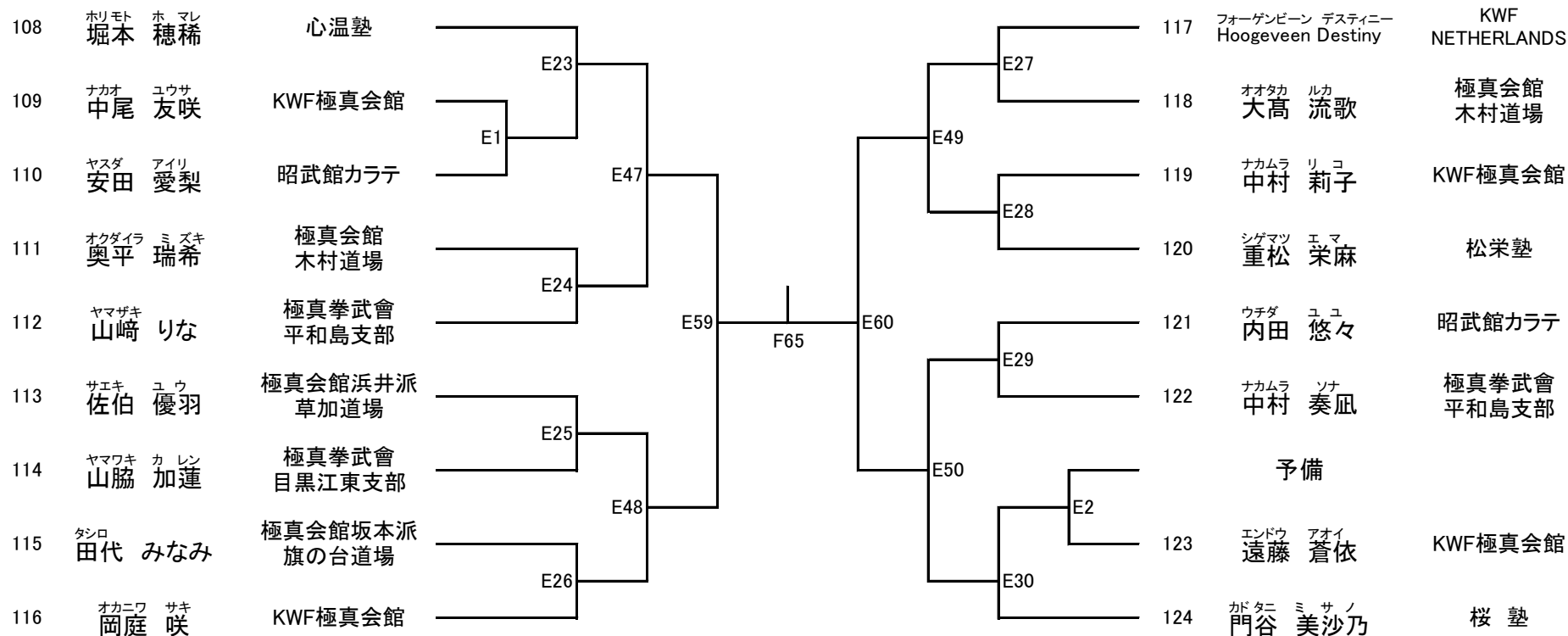

クラスNo.6 小学3年生男子 -30kgの部 30名 Eコート CATEGORY 6 TATAMI E

優勝	準優勝	3位	3位
----	-----	----	----

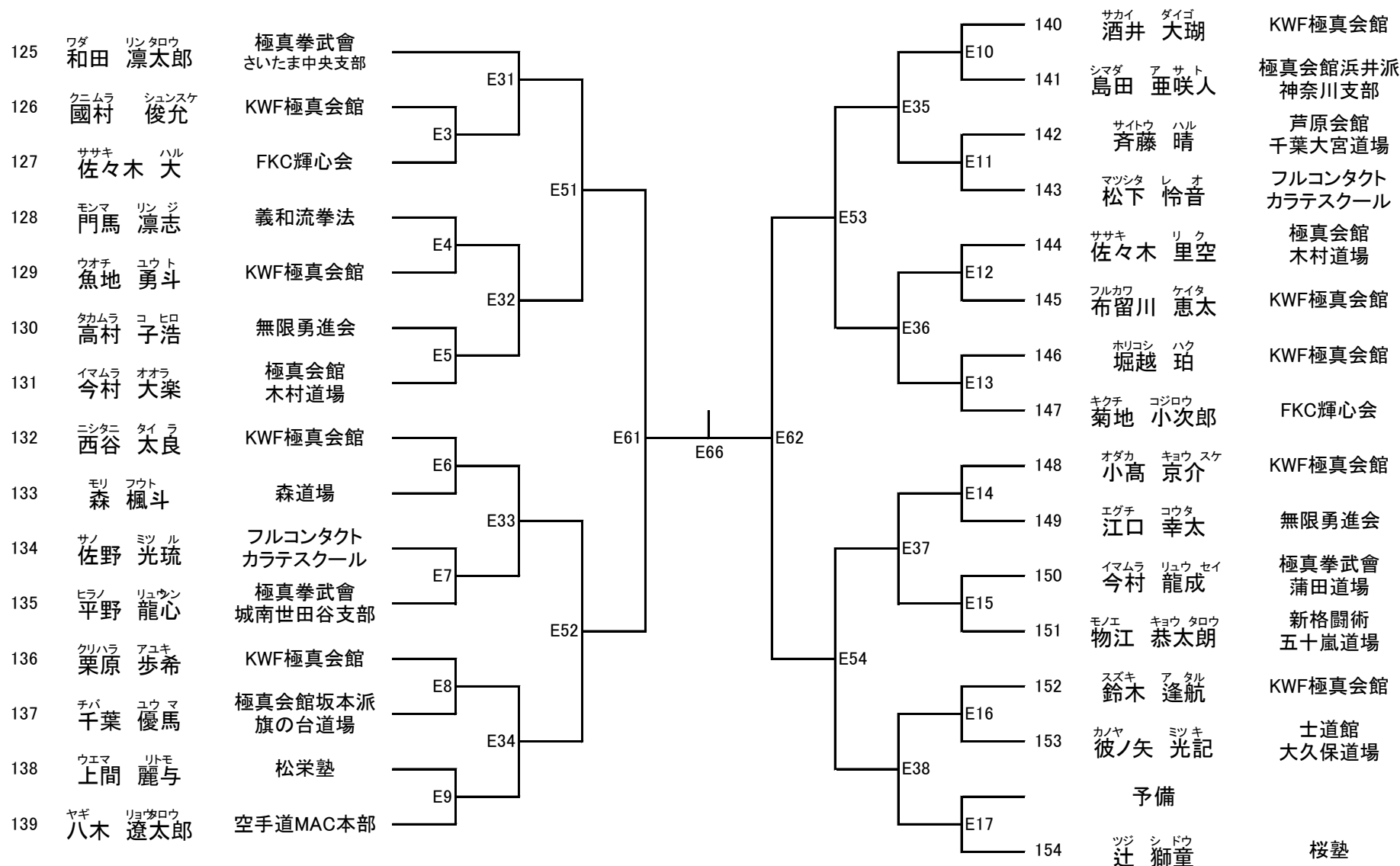

クラスNo.7 小学男子3年生+30kgの部 20名

Eコート

CATEGORY 7

TATAMI E

優勝	準優勝	3位	3位
----	-----	----	----

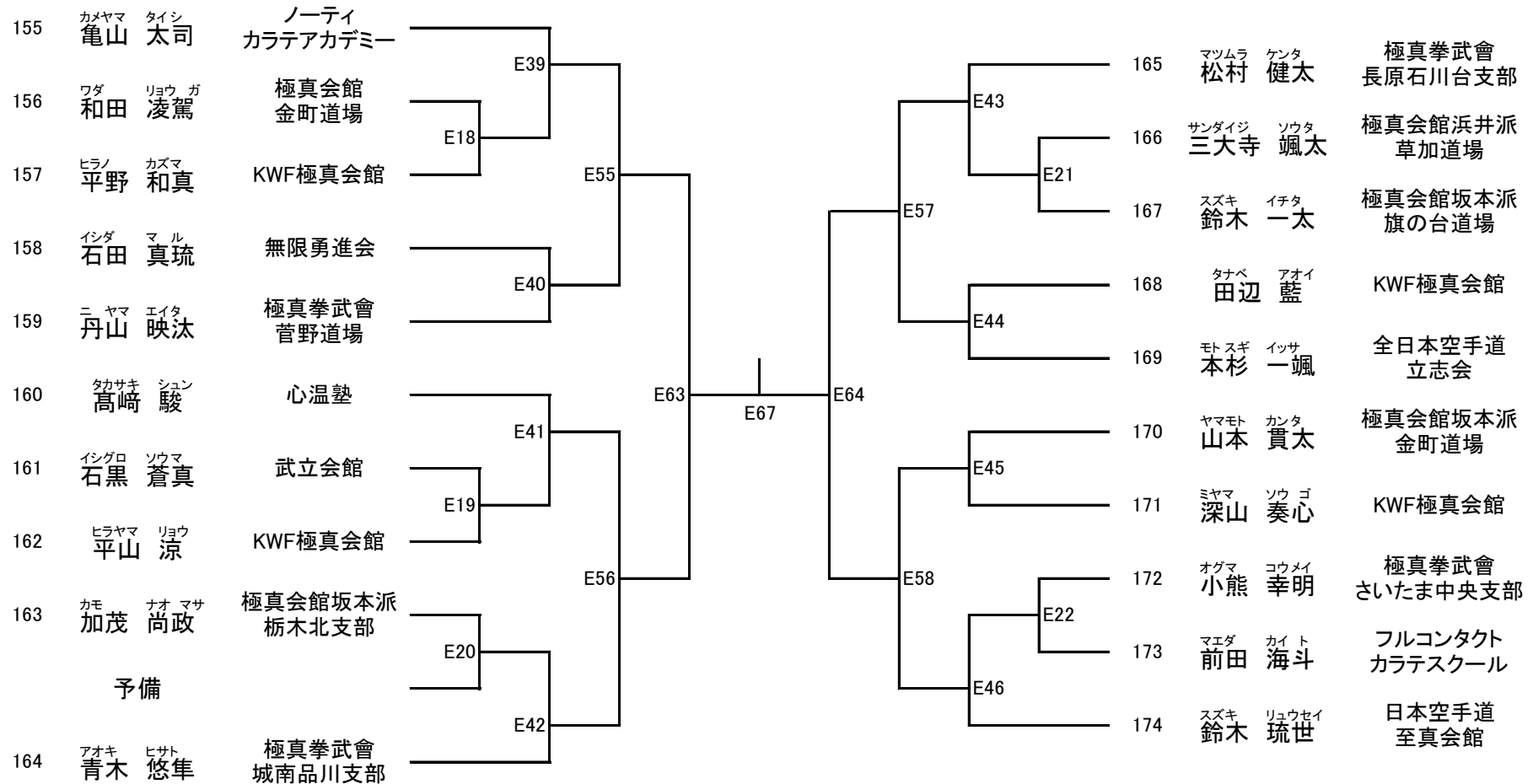

クラスNo.8 小学3年生 女子の部 17名

Eコート

CATEGORY 8

TATAMI E

優勝

準優勝

3位

3位

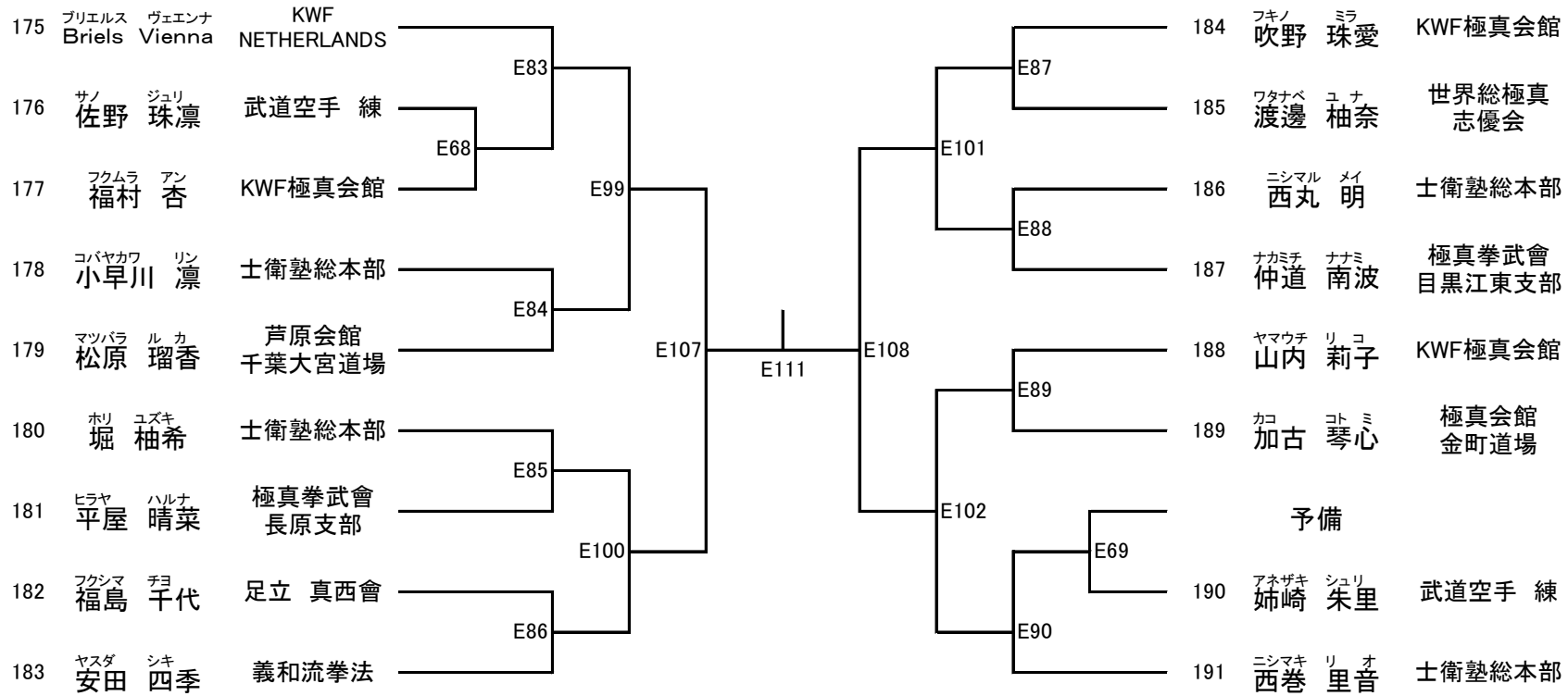



クラスNo.9 小学4年生男子 -33kgの部 28名 E コート CATEGORY 9 TATAMI E

優勝	準優勝	3位	3位
----	-----	----	----

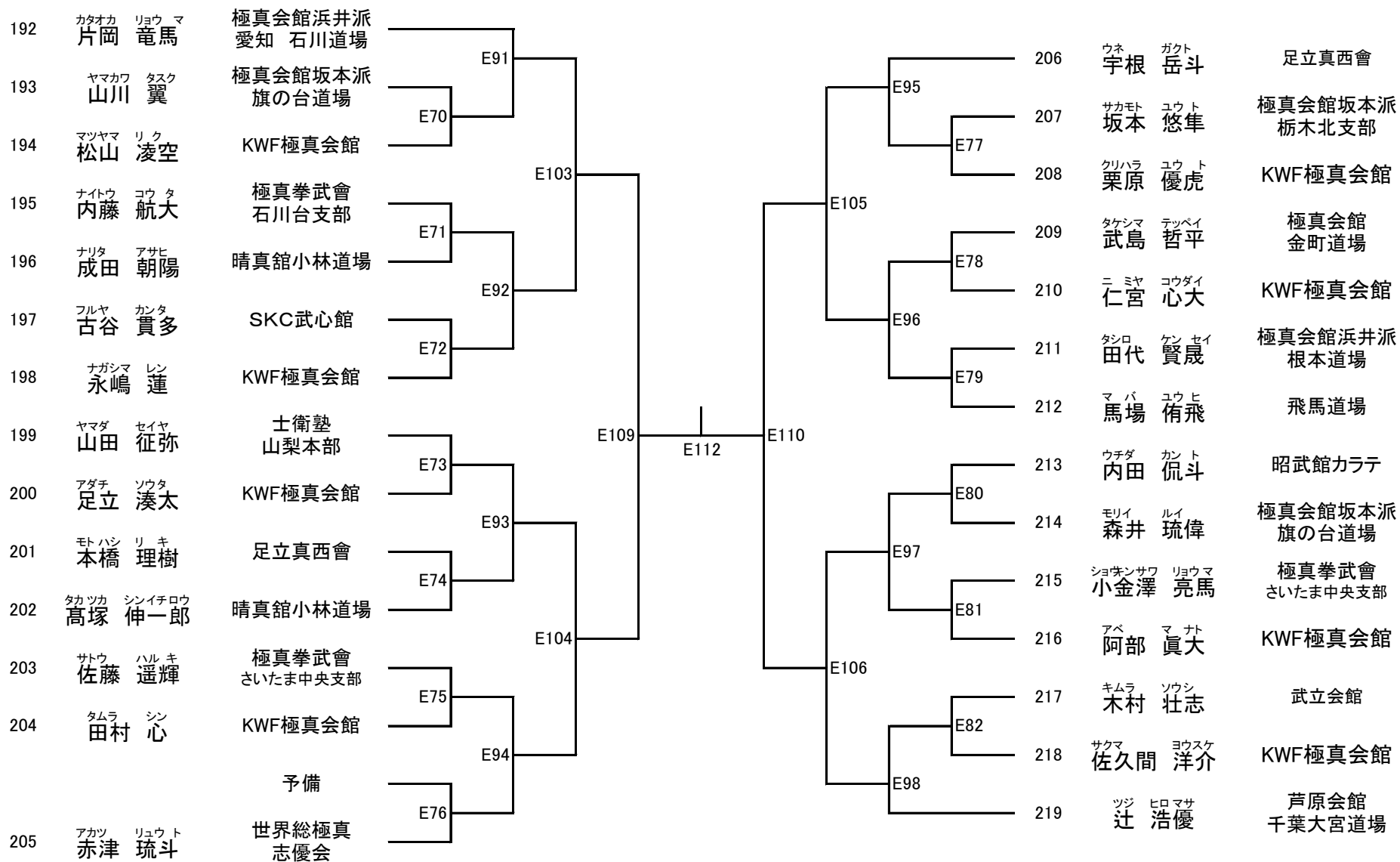

クラスNo.10 小学4年生男子+33kgの部 26名 Dコート CATEGORY 10 TATAMI D

優勝	準優勝	3位	3位
----	-----	----	----

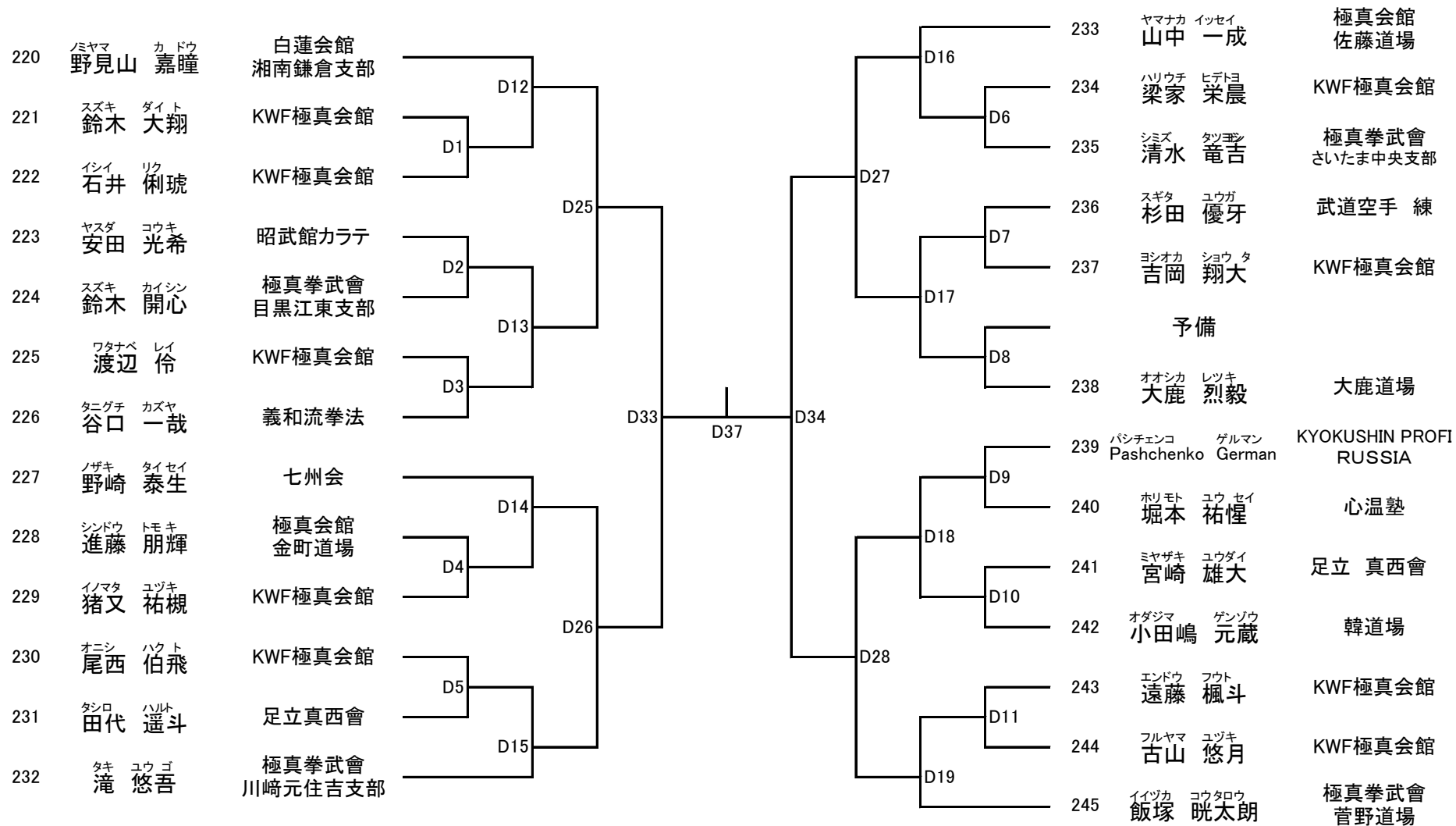

クラスNo.11 小4女子の部 12名 Dコート CATEGORY 11 TATAMI D

優勝

準優勝

3位

3位

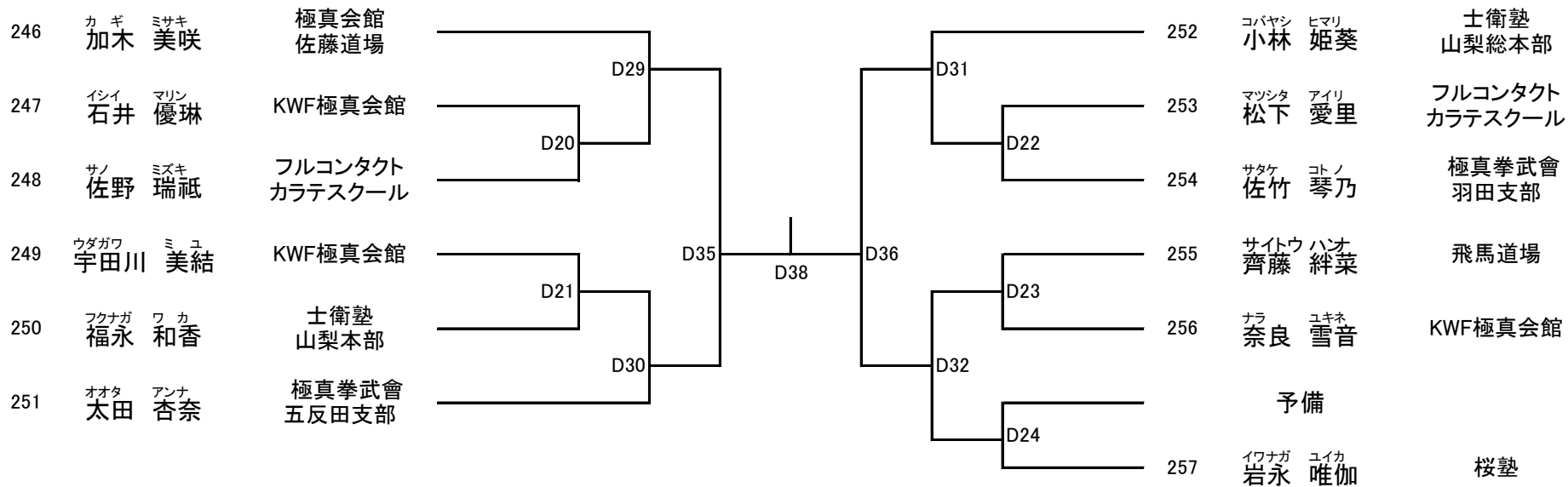

クラスNo.12 小学5年生男子-37kgの部 27名 Dコート CATEGORY 12 TATAMI D

優勝	準優勝	3位	3位
----	-----	----	----

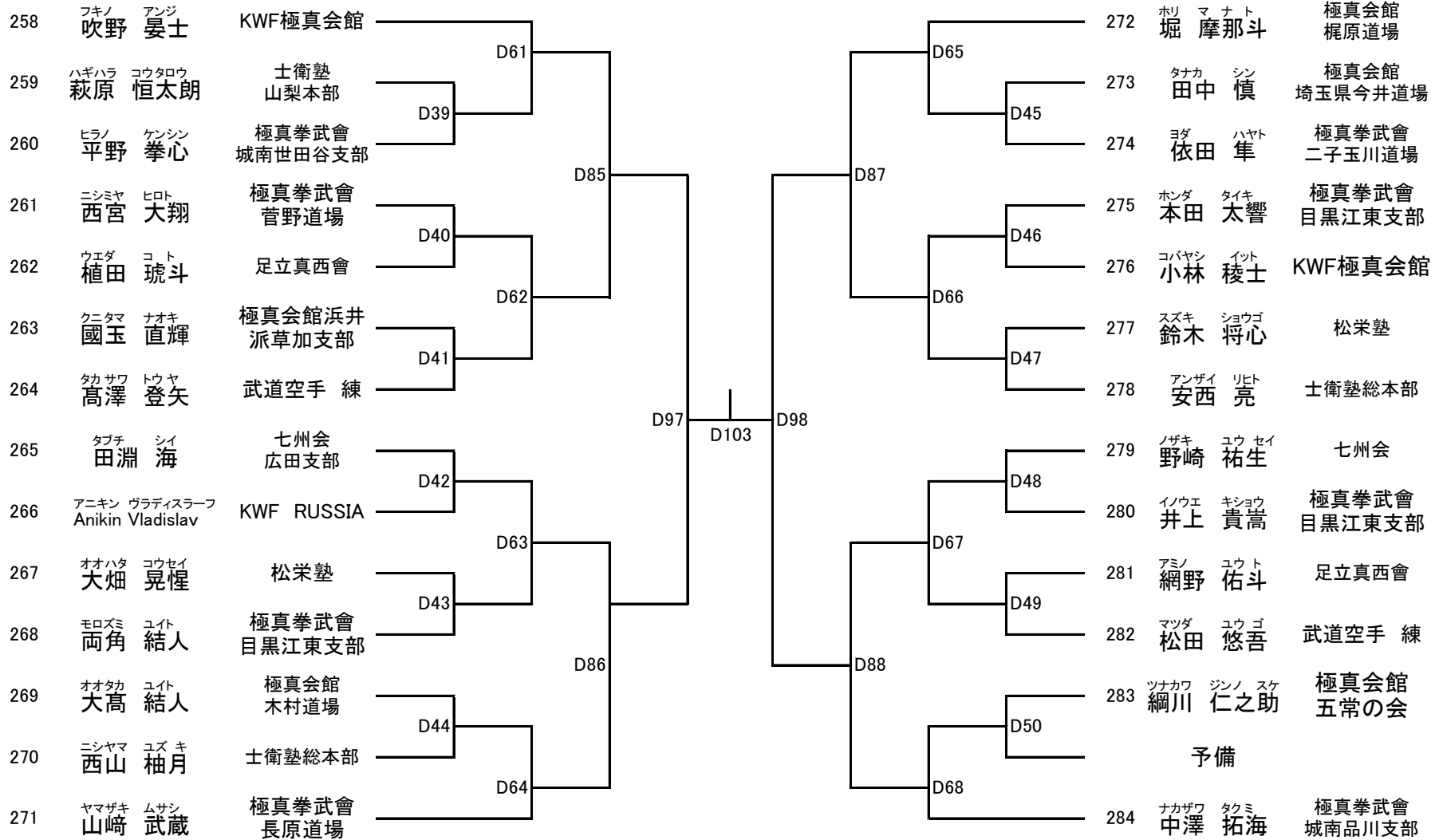

クラスNo.13 小学5年生男子+37kgの部 23名 D コート CATEGORY13 TATAMI D

優勝	準優勝	3位	3位
----	-----	----	----

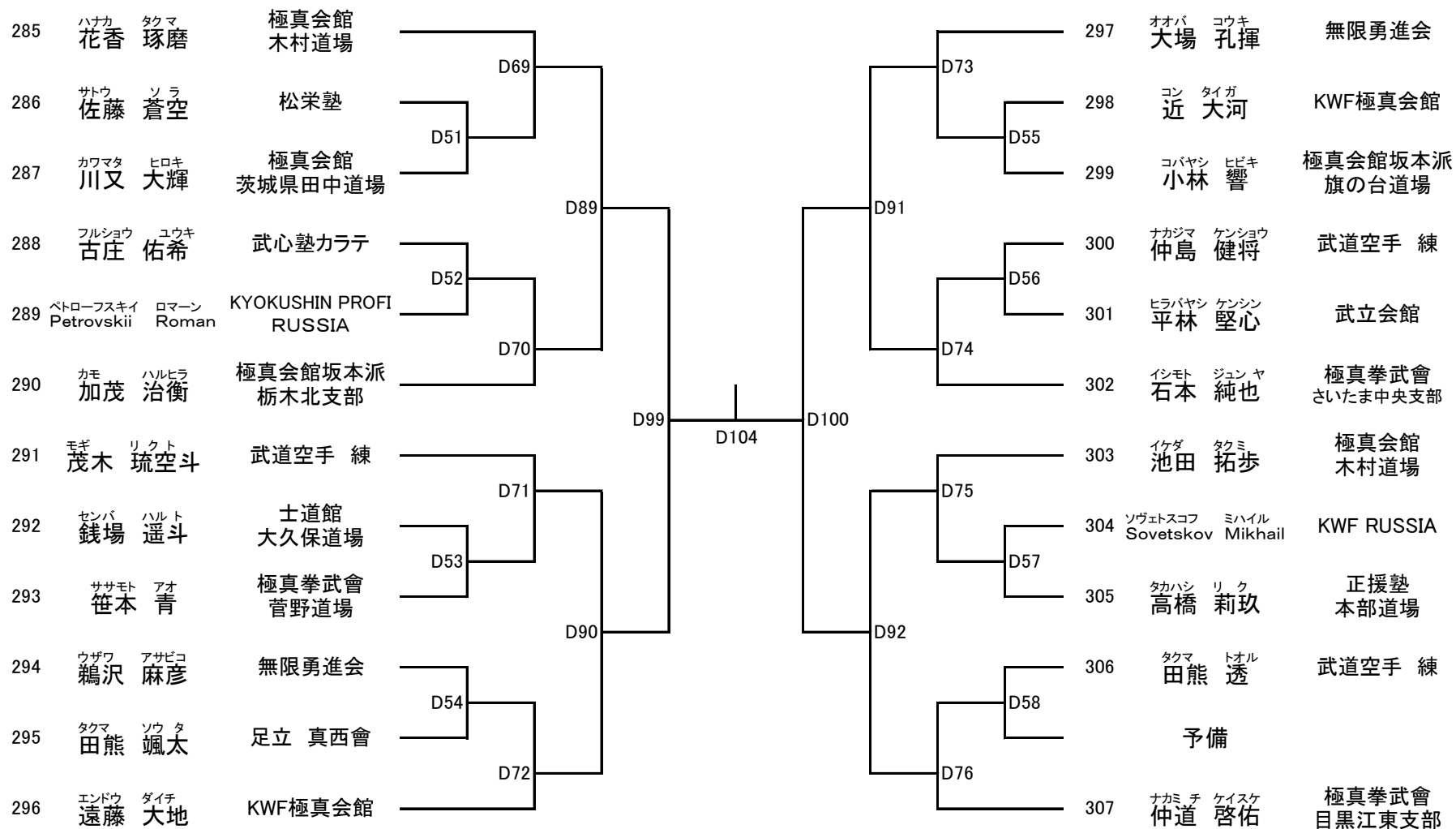

# クラスNo.14 小学5年生女子の部 17名

D コート

CATEGORY 14

TATAMI D

優勝

準優勝

3位

3位

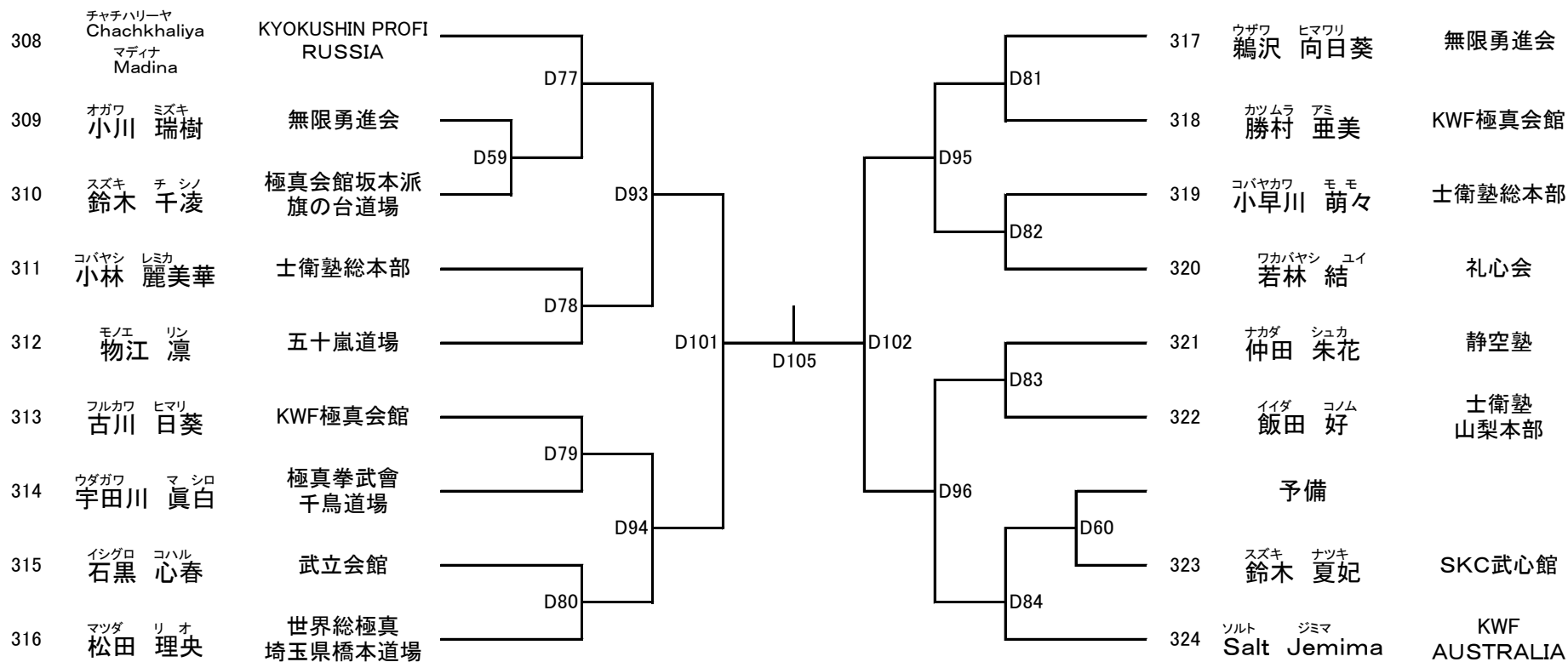

クラスNo.15 小学6年生男子-40kgの部 25名 Cコート CATEGORY 15 TATAMI C

優勝	準優勝	3位	3位
----	-----	----	----

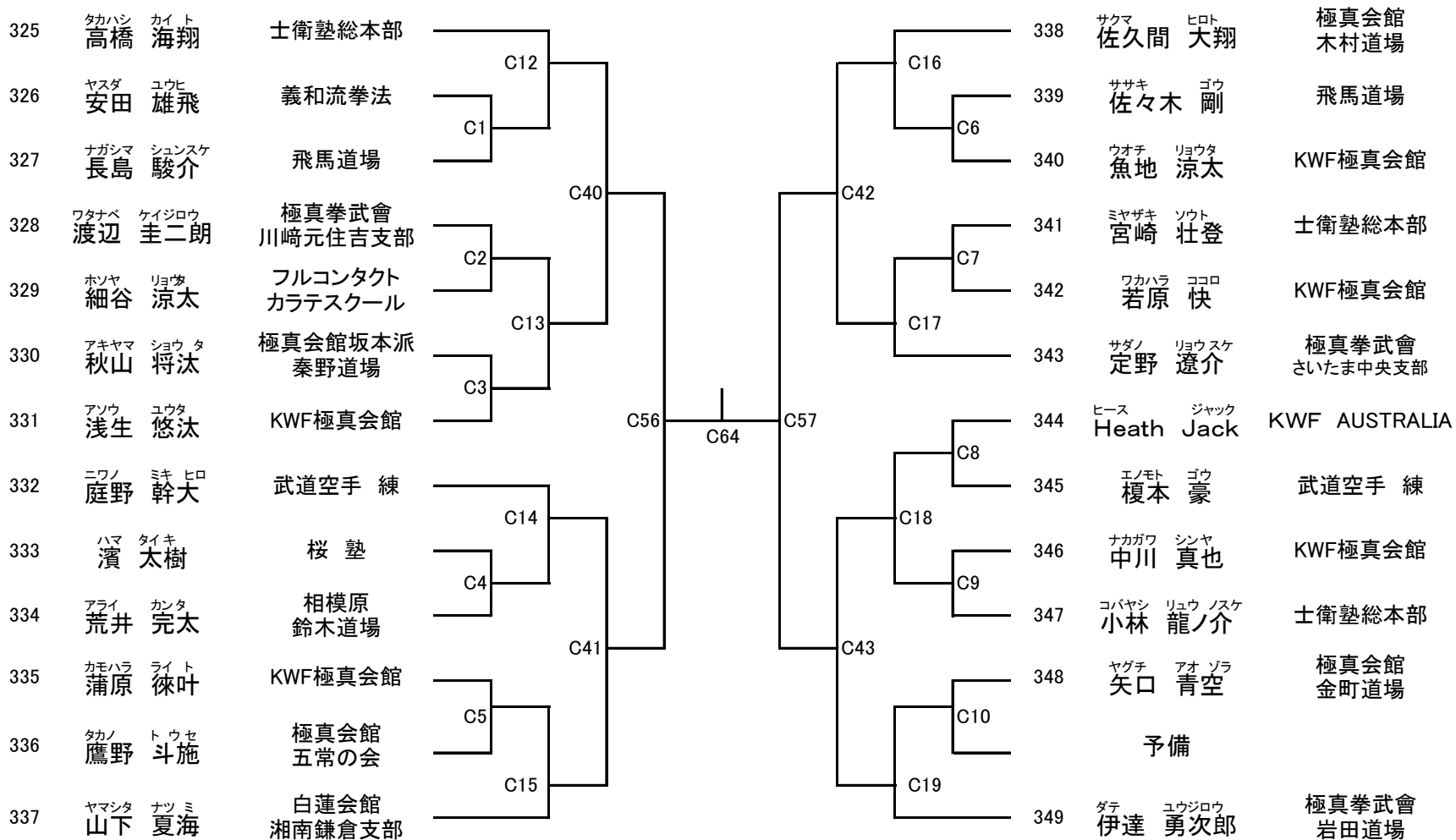

クラスNo.16 小学6年生男子ー50kgの部 16名 Cコート CATEGORY 16 TATAMI C

優勝	準優勝	3位	3位
----	-----	----	----

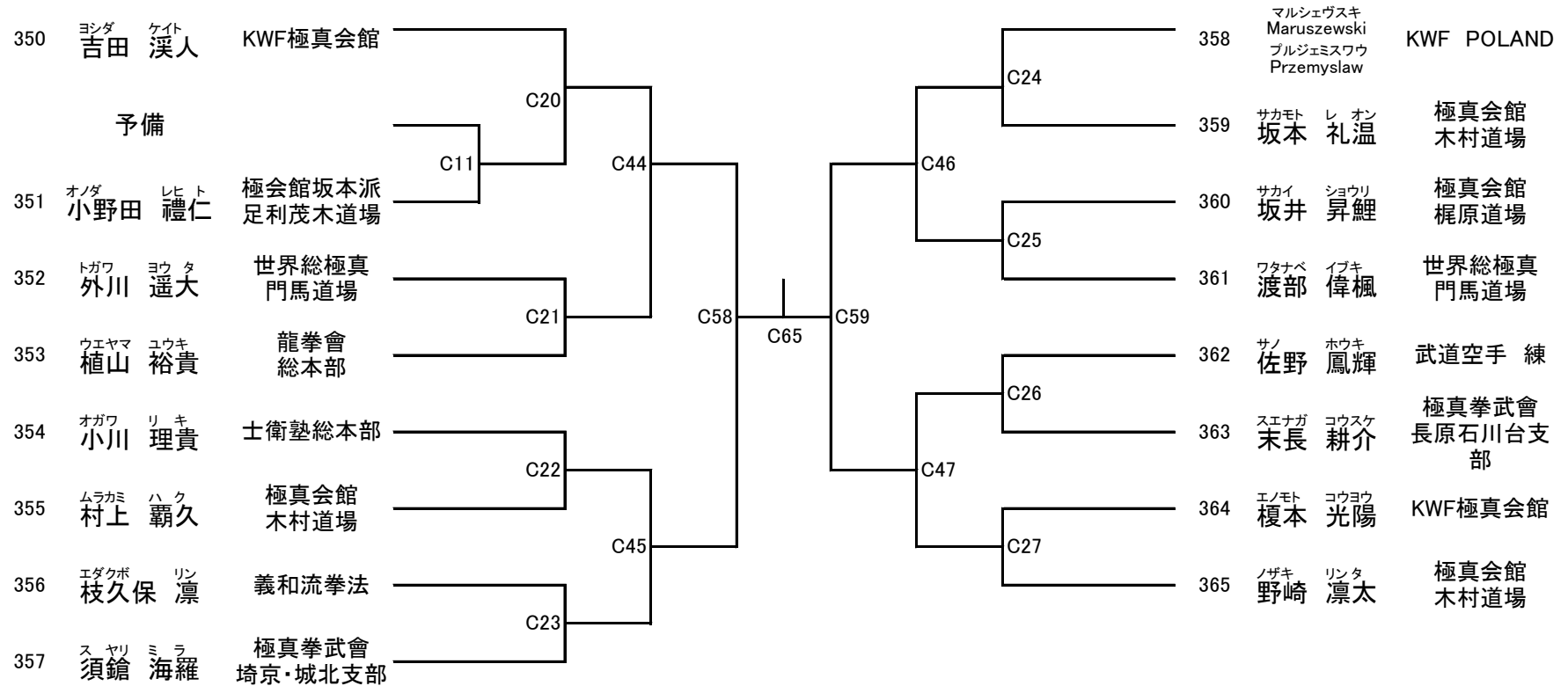



クラスNo.17 小学6年生男子+50Kgの部 13名

Cコート

CATEGORY 17

TATAMI C

優勝

準優勝

3位

3位

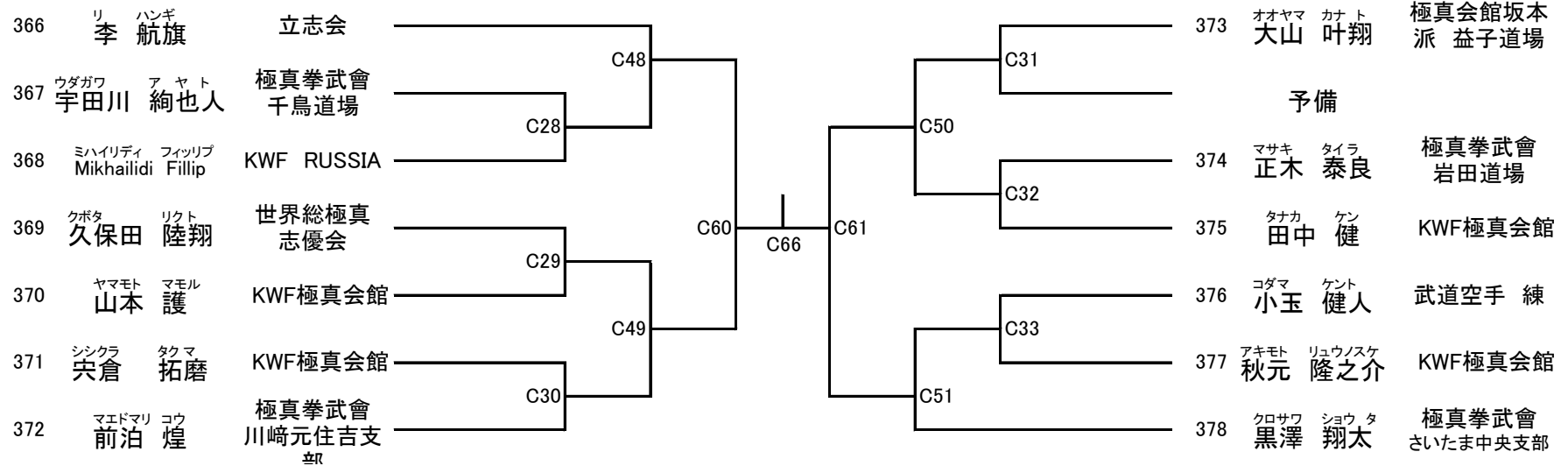

クラスNo.18 小学6年生女子の部 13名

C コート

CATEGORY 18

TATAMI C

優勝	準優勝	3位	3位
----	-----	----	----

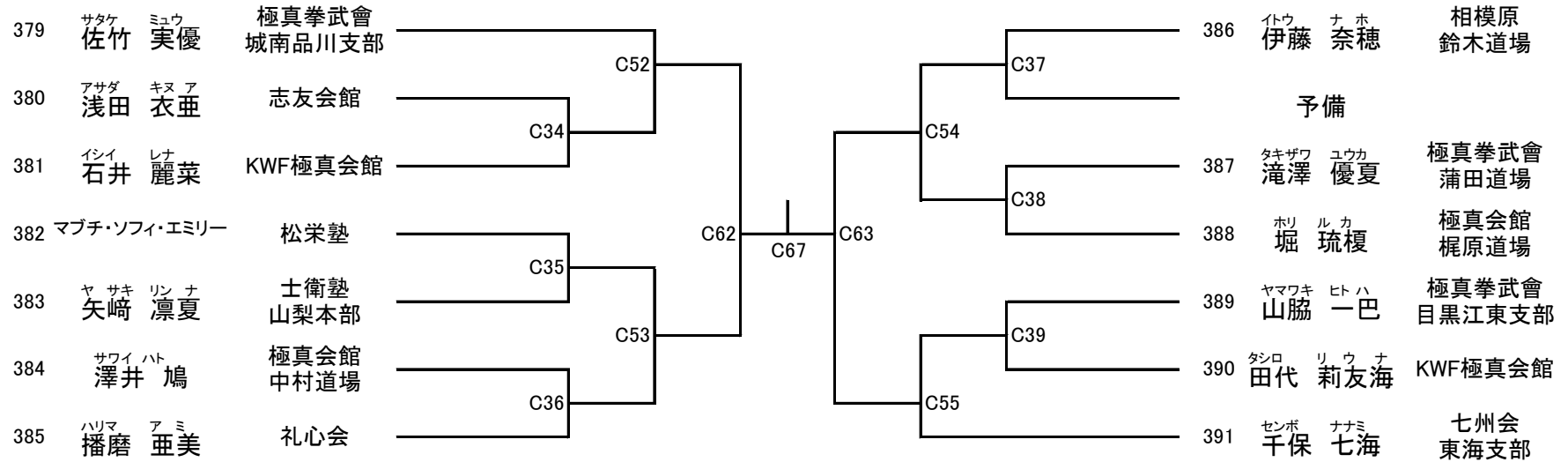

クラスNo.19 中学1年生男子 -45kgの部 12名

Cコート

CATEGORY 19

TATAMI C

優勝

準優勝

3位

3位

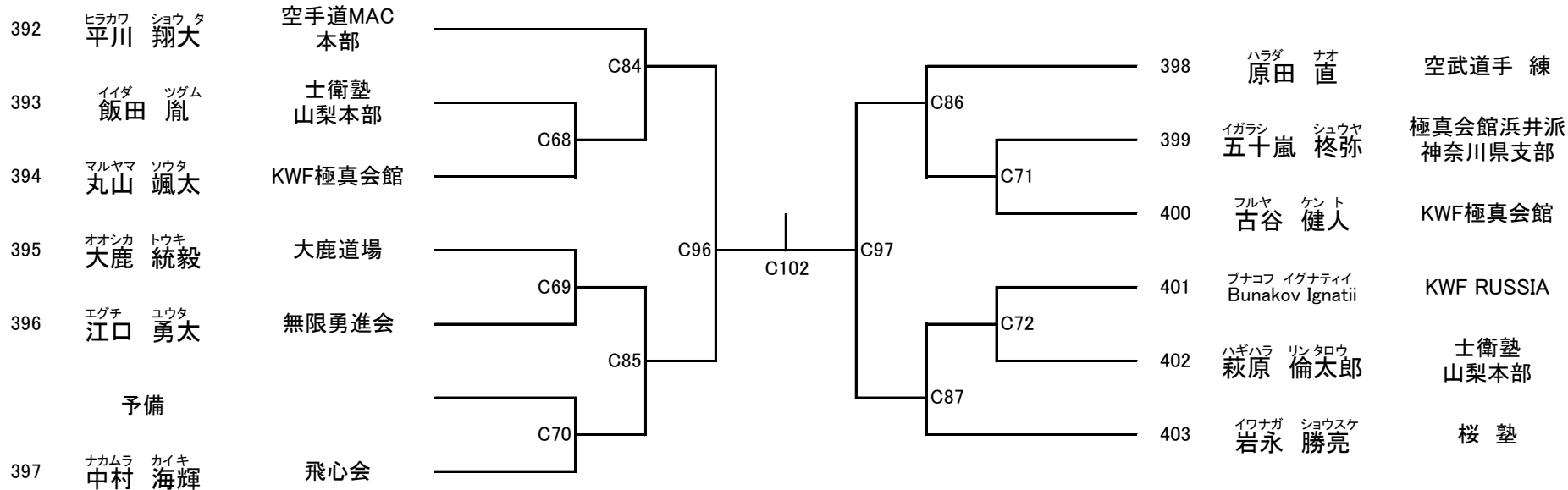

クラスNo.20 中学1年生男子 -55kgの部 15名

Cコート

CATEGORY 20

TATAMI C

優勝	準優勝	3位	3位
----	-----	----	----

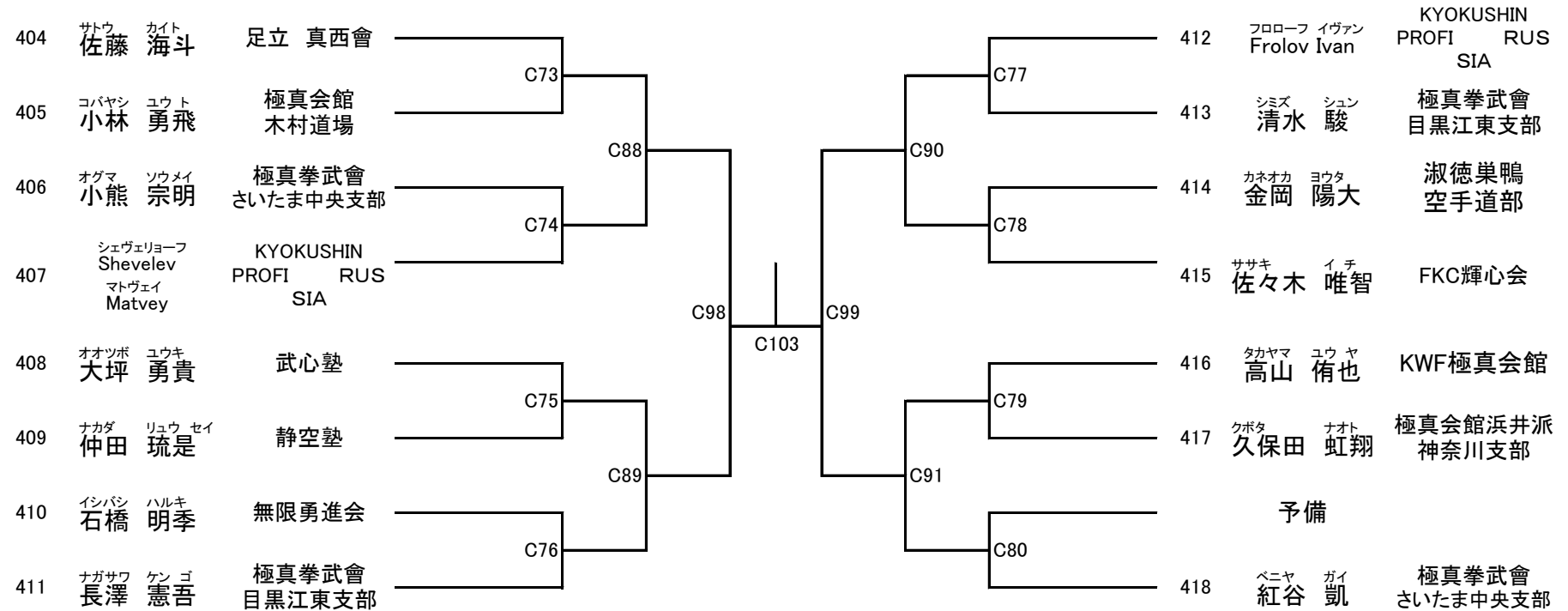

クラスNo.21 中学1年生男子+55kgの部 10名 Cコート CATEGORY 21 TATAMI C

優勝	準優勝	3位	3位
----	-----	----	----

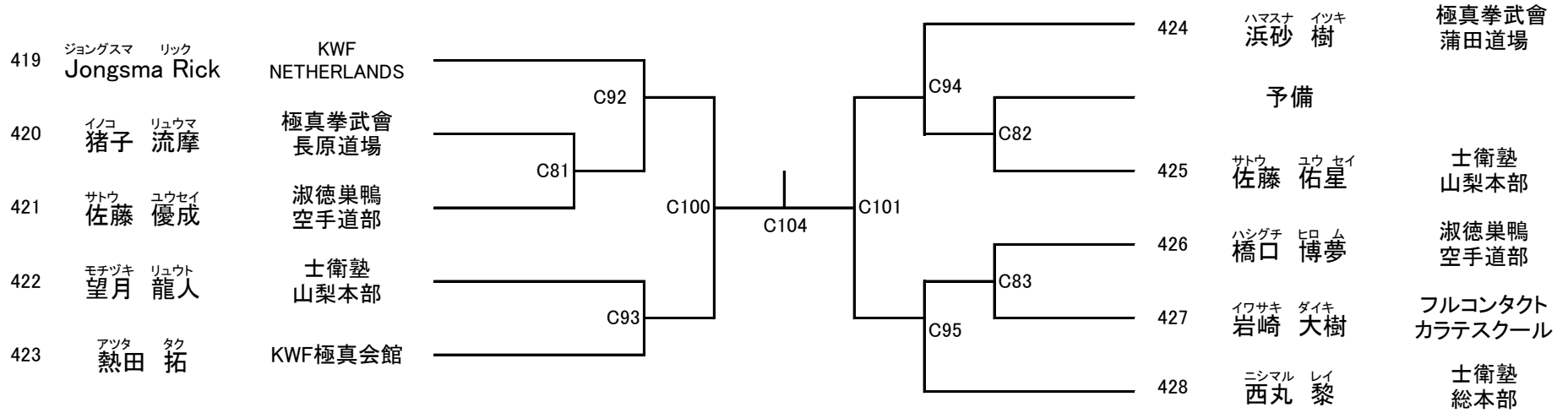

クラスNo.22 中学2・3年生男子ー55kgの部 18名

B コート

CATEGORY 22

TATAMI B

優勝

準優勝

3位

3位

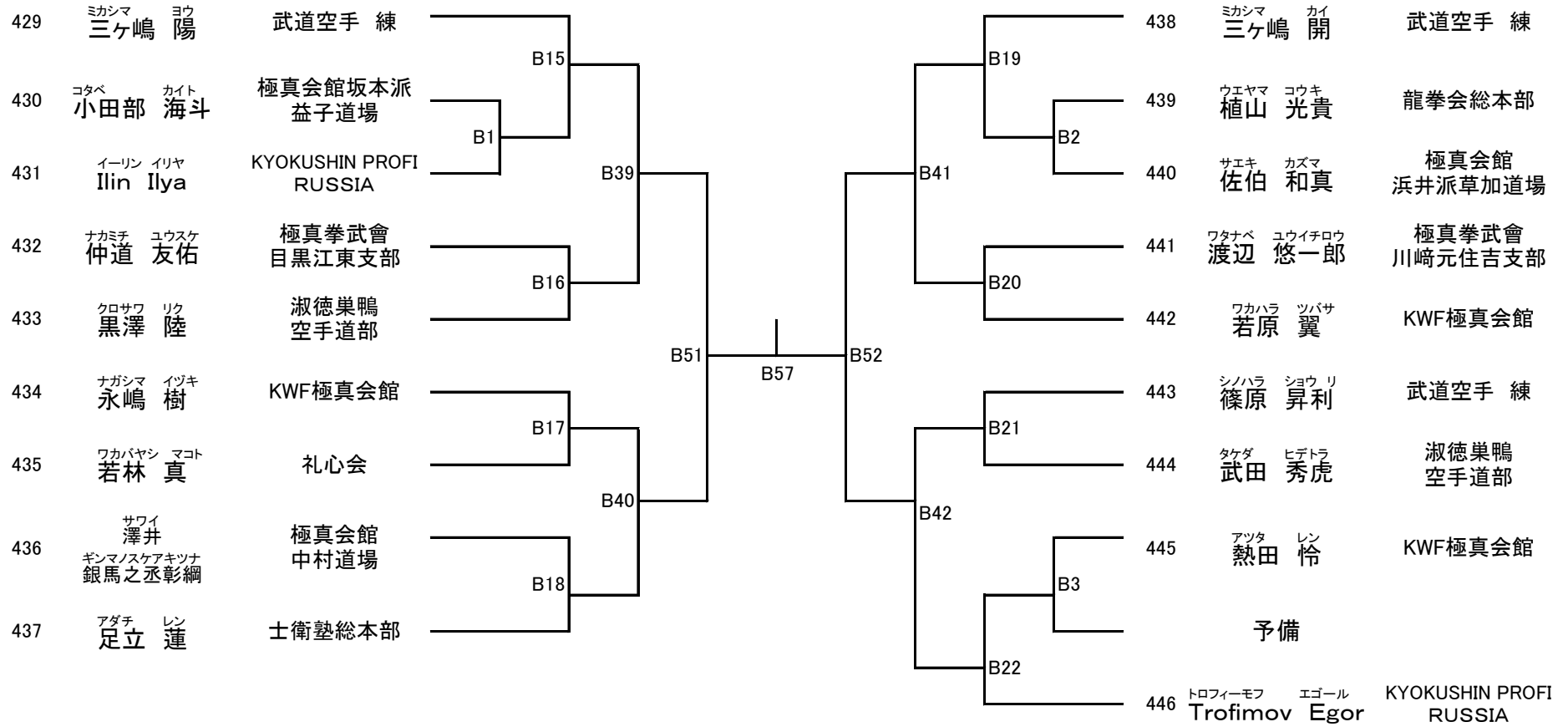

クラスNo.23 中学2・3年生男子ー60kgの部 19名 B コート CATEGORY 23 TATAMI B

優勝	準優勝	3位	3位
----	-----	----	----

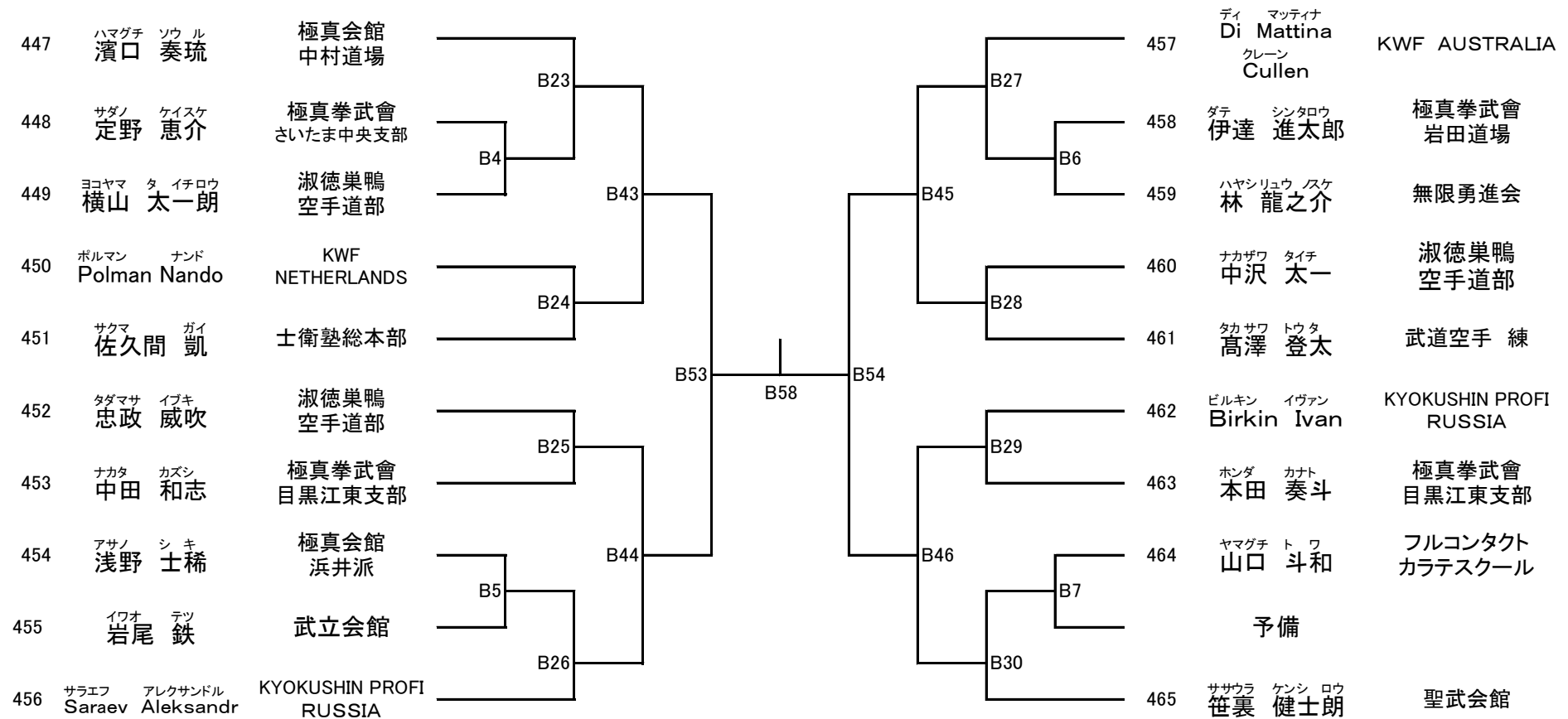

クラスNo.24 中学2・3年生男子+60kgの部 22名 B コート CATEGORY24 TATAMI B

優勝	準優勝	3位	3位
----	-----	----	----

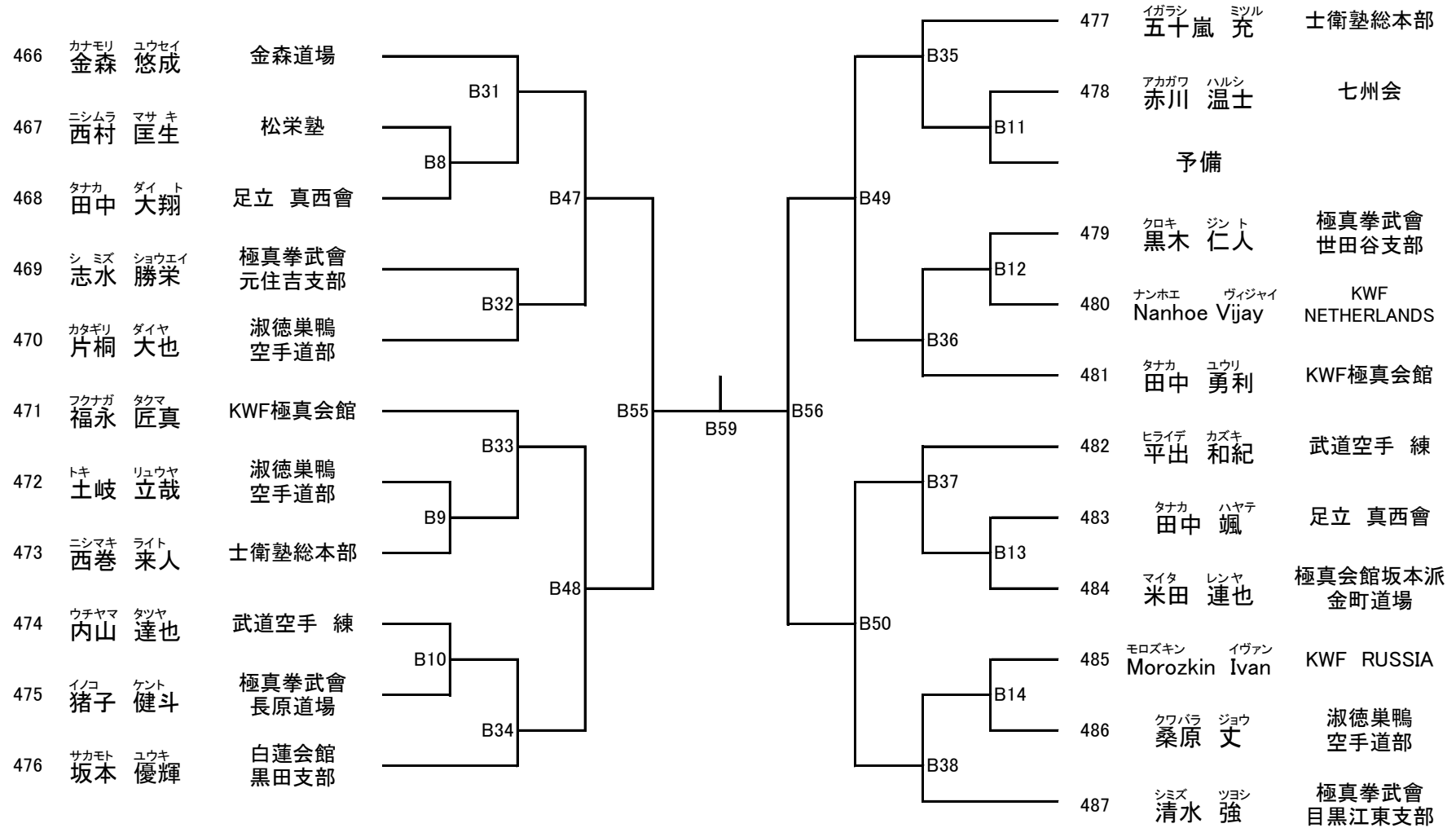



クラスNo.25 中学生女子 -48kgの部 10名 B コート CATEGORY 25 TATAMI B

優勝	準優勝	3位	3位
----	-----	----	----

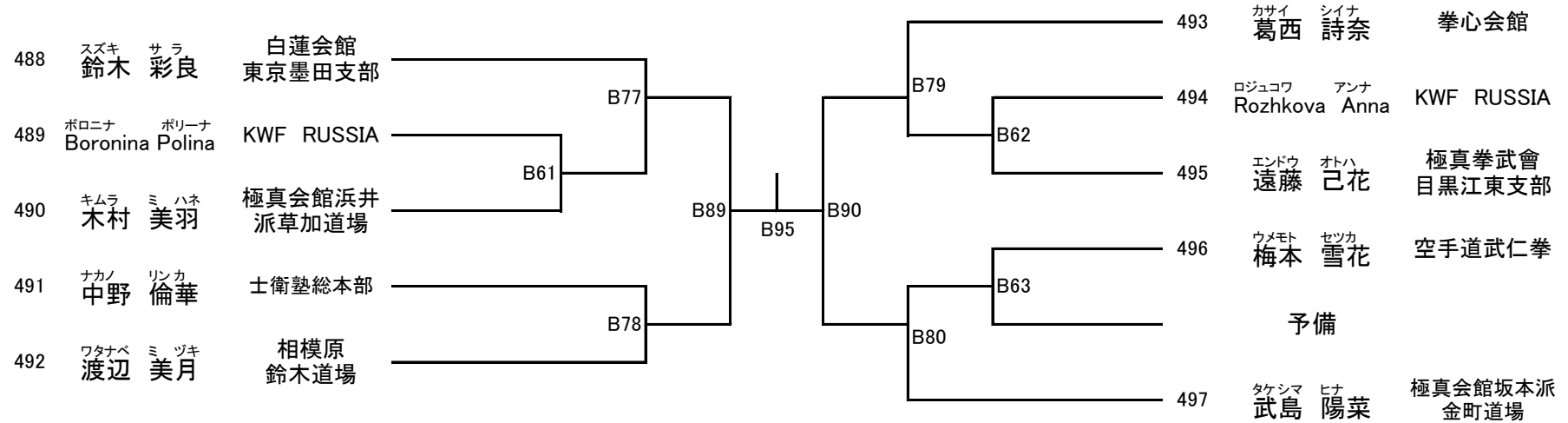

クラスNo.26 中学生女子 +48kgの部 16名

B コート

CATEGORY 26

TATAMI B

優勝	準優勝	3位	3位
----	-----	----	----

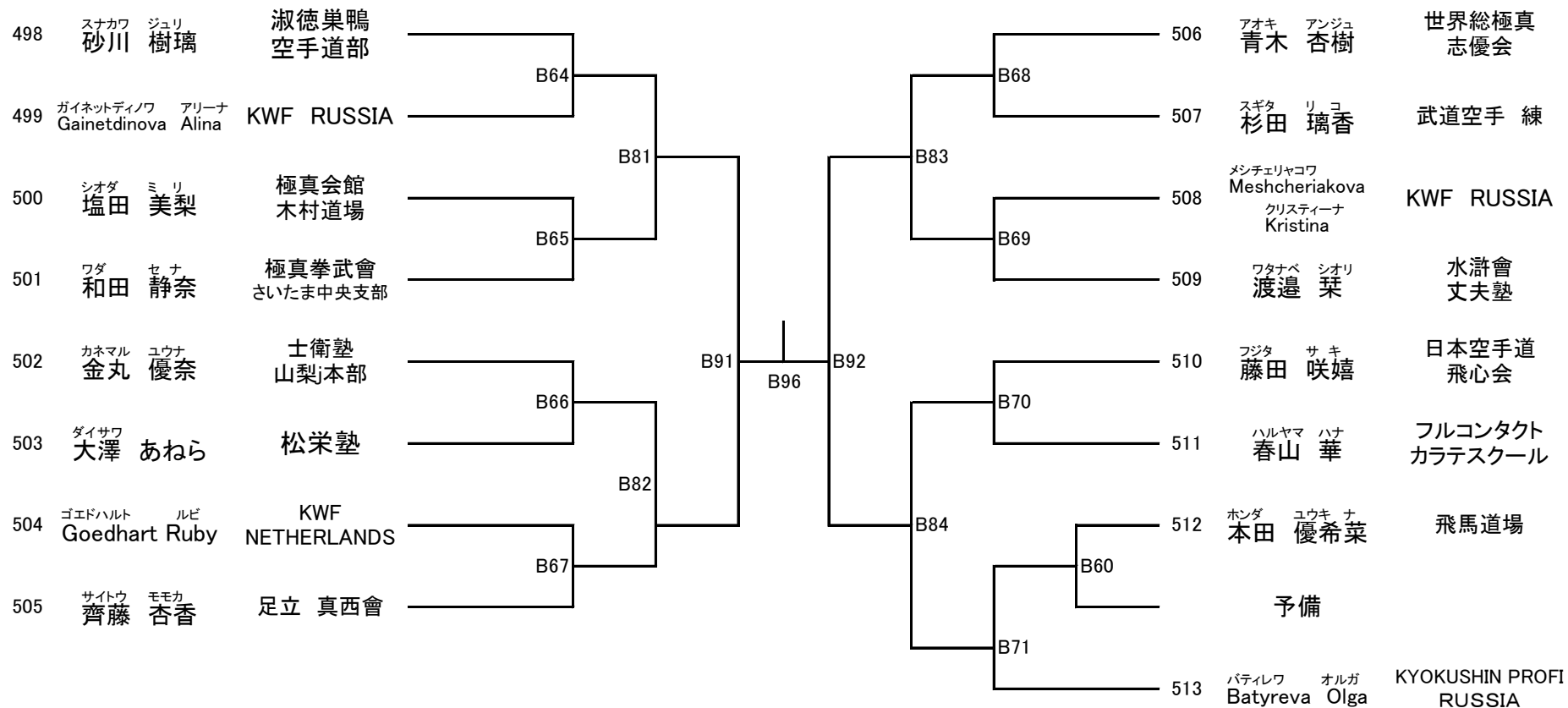

クラスNo.27 高校生男子-65kgの部 24名

Aコート

CATEGORY 27

TATAMI A

優勝

準優勝

3位

3位

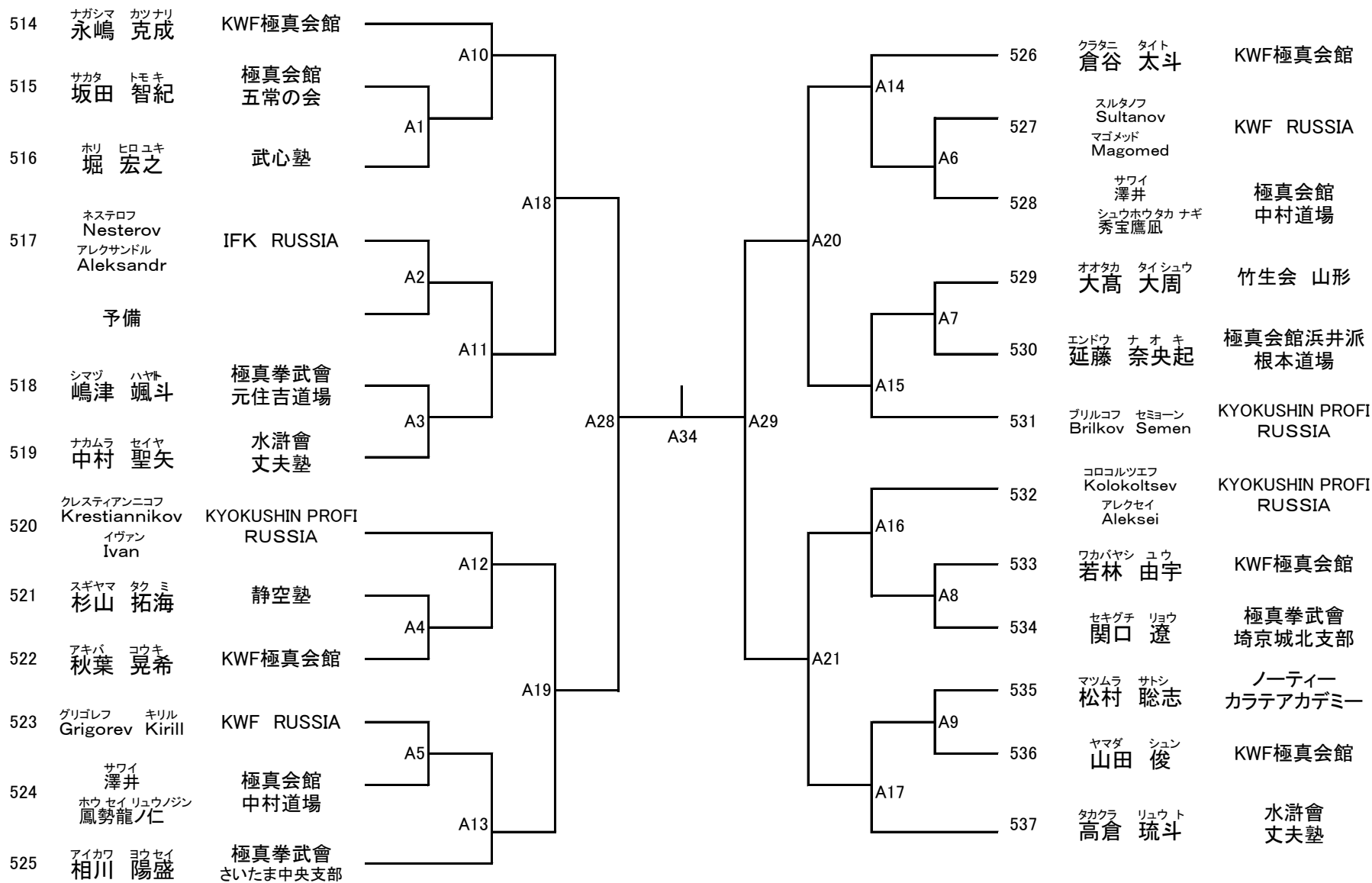

クラスNo.28 高校生男子 +65kgの部 12名

B コート

CATEGORY 28

TATAMI B

優勝

準優勝

3位

3位

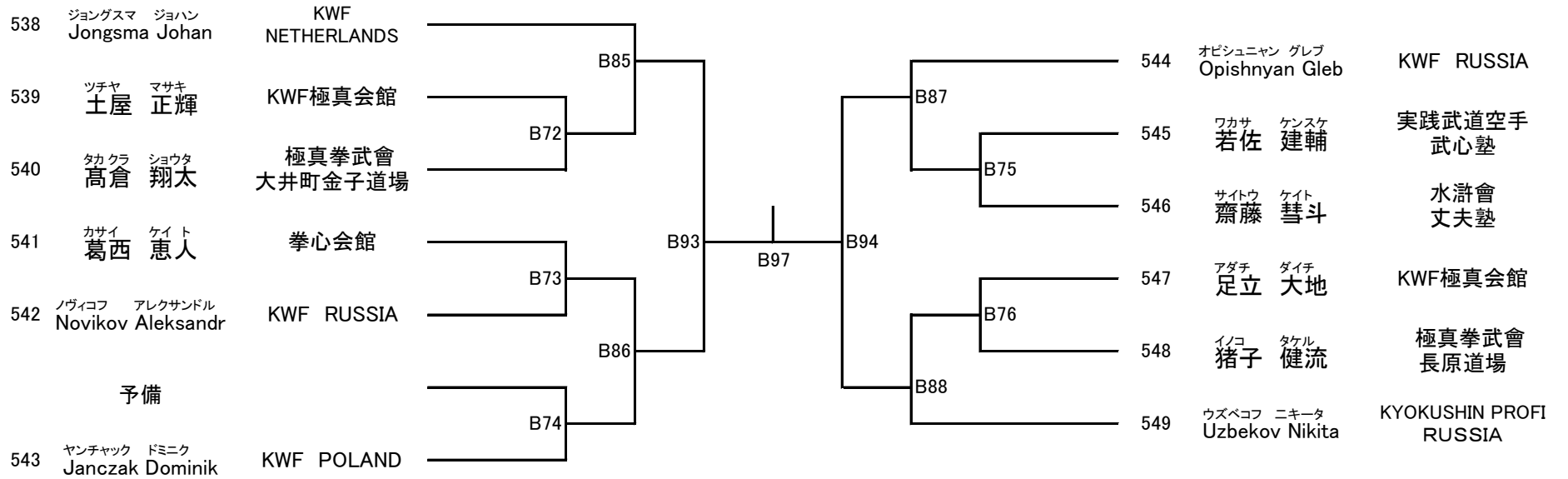

クラスNo.29 高校生女子 -50kgの部 5名 A コート CATEGORY 29 TATAMI A

優勝

準優勝

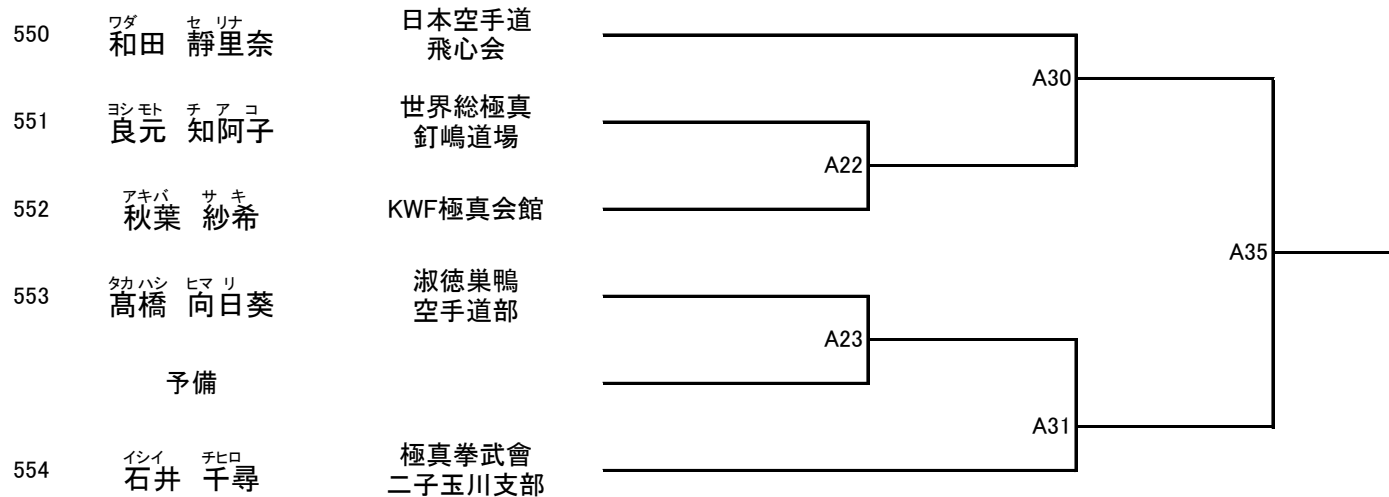

クラスNo.30 高校生女子 +50kgの部 7名 Aコート CATEGORY 30 TATAMI A

優勝	準優勝	メダル	メダル
----	-----	-----	-----

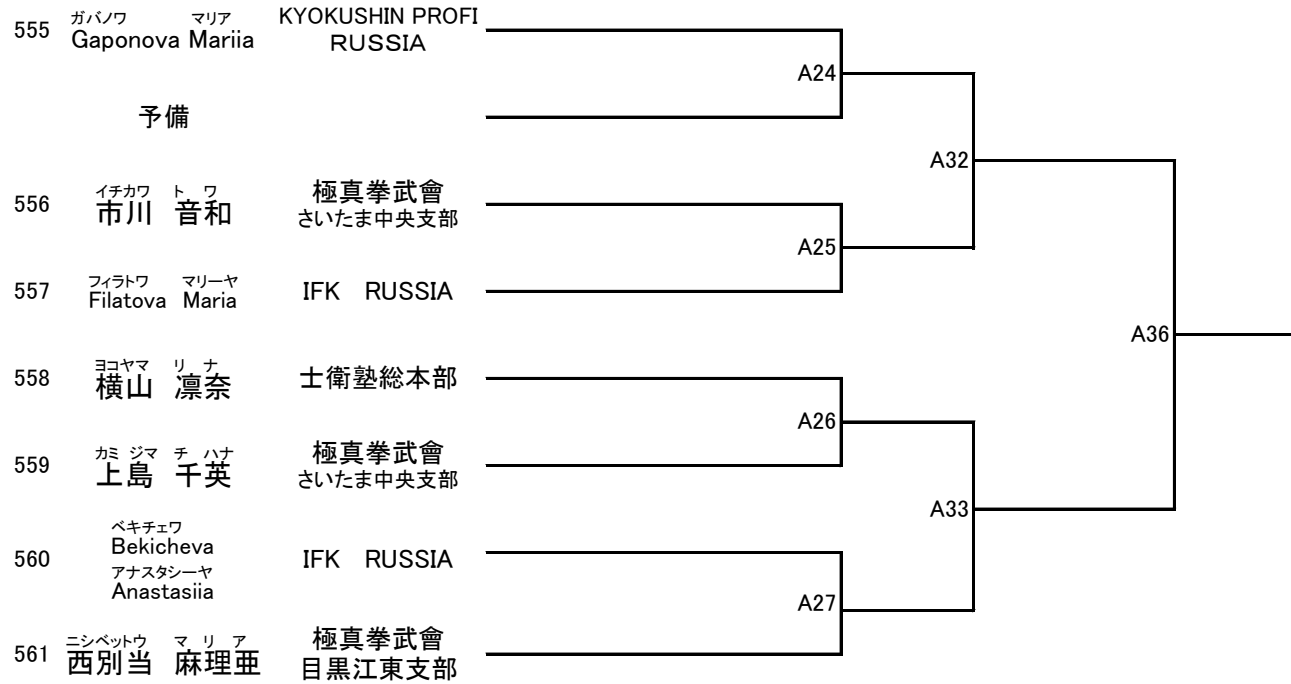

クラスNo.31 一般男子軽量級 -65kgの部 25名

M コート

CATEGORY 31

TATAMI M

優勝

準優勝

3位

3位

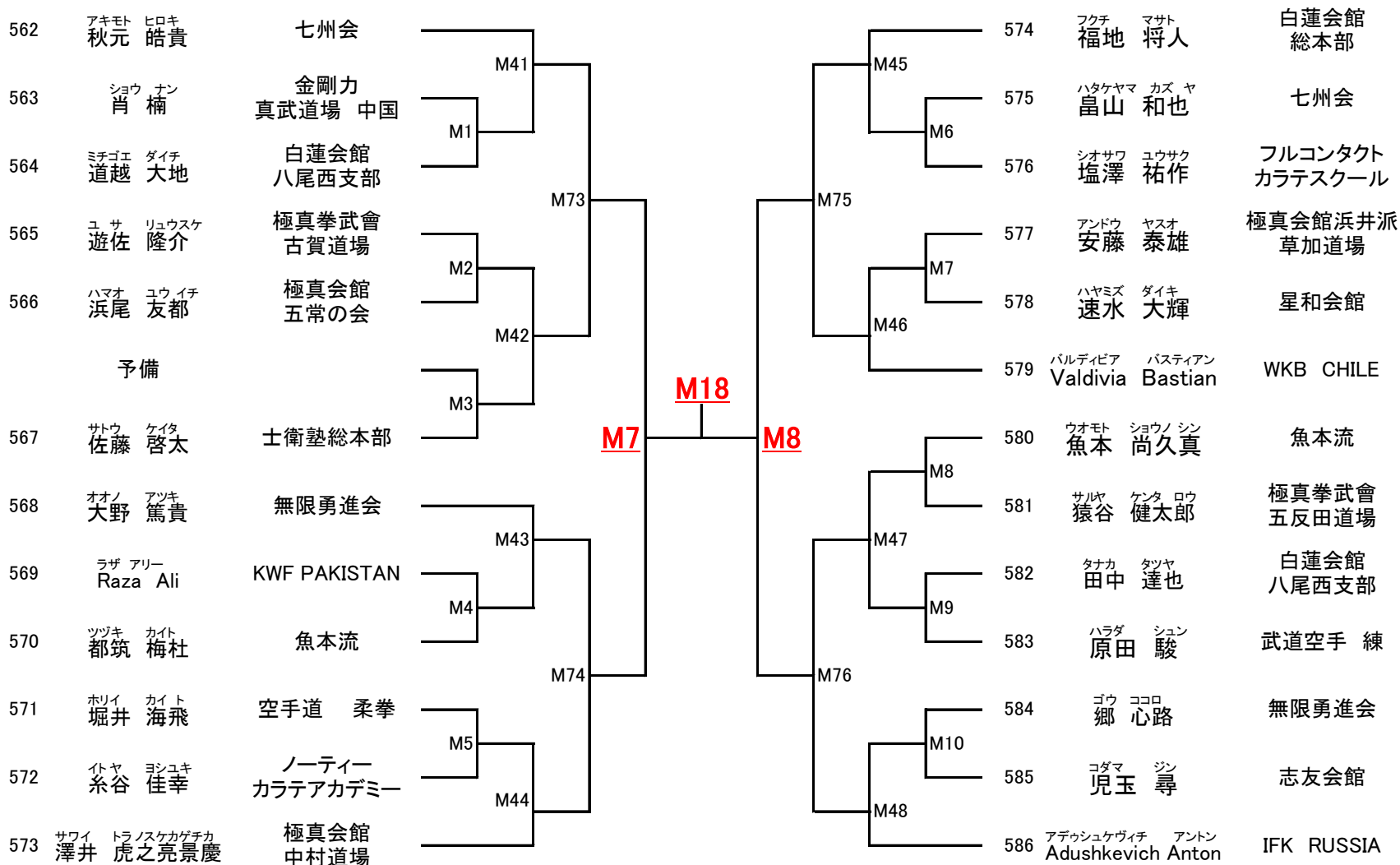

クラスNo.32 一般男子中量級-75kgの部 27名

M コート

CATEGORY 32

TATAMI M

優勝

準優勝

3位

3位

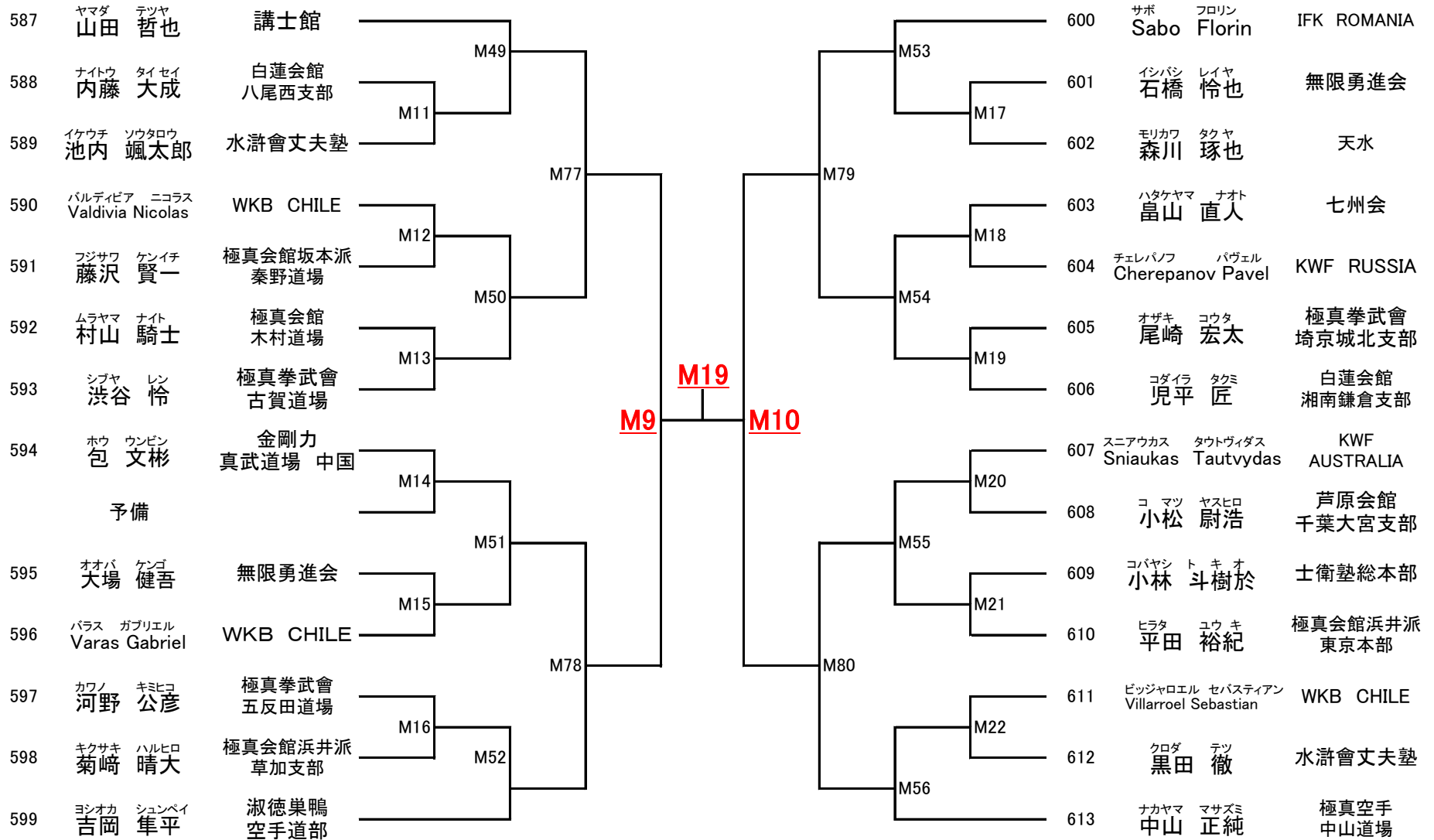



# クラスNo.33 一般男子軽重量級-85kgの部 26名

## M コート

## CATEGORY 33 TATAMI M

優勝	準優勝	3位	3位
----	-----	----	----

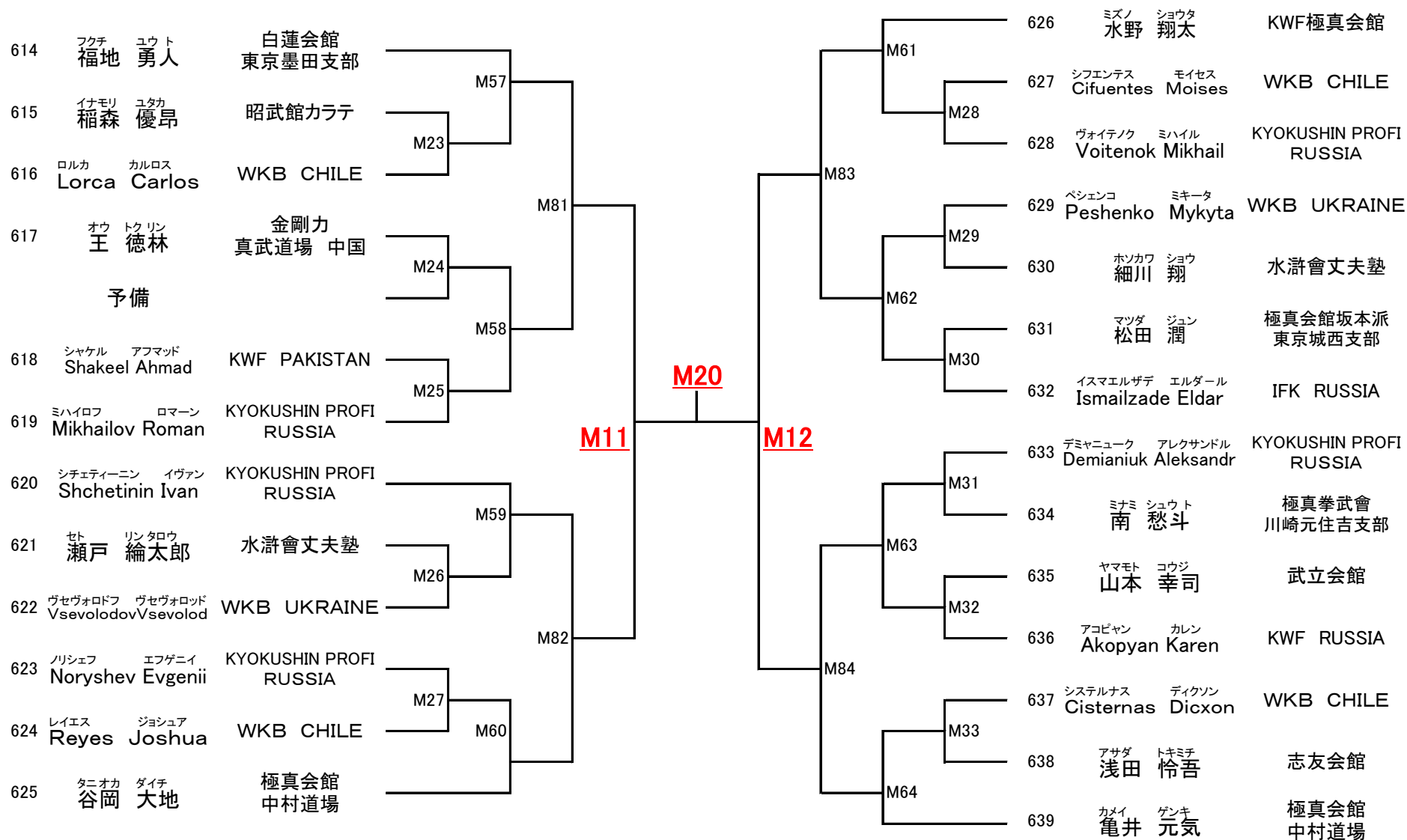

クラスNo.34 一般男子重量級+85kgの部 23名 M コート CATEGORY 34 TATAMI M

優勝	準優勝	3位	3位
----	-----	----	----

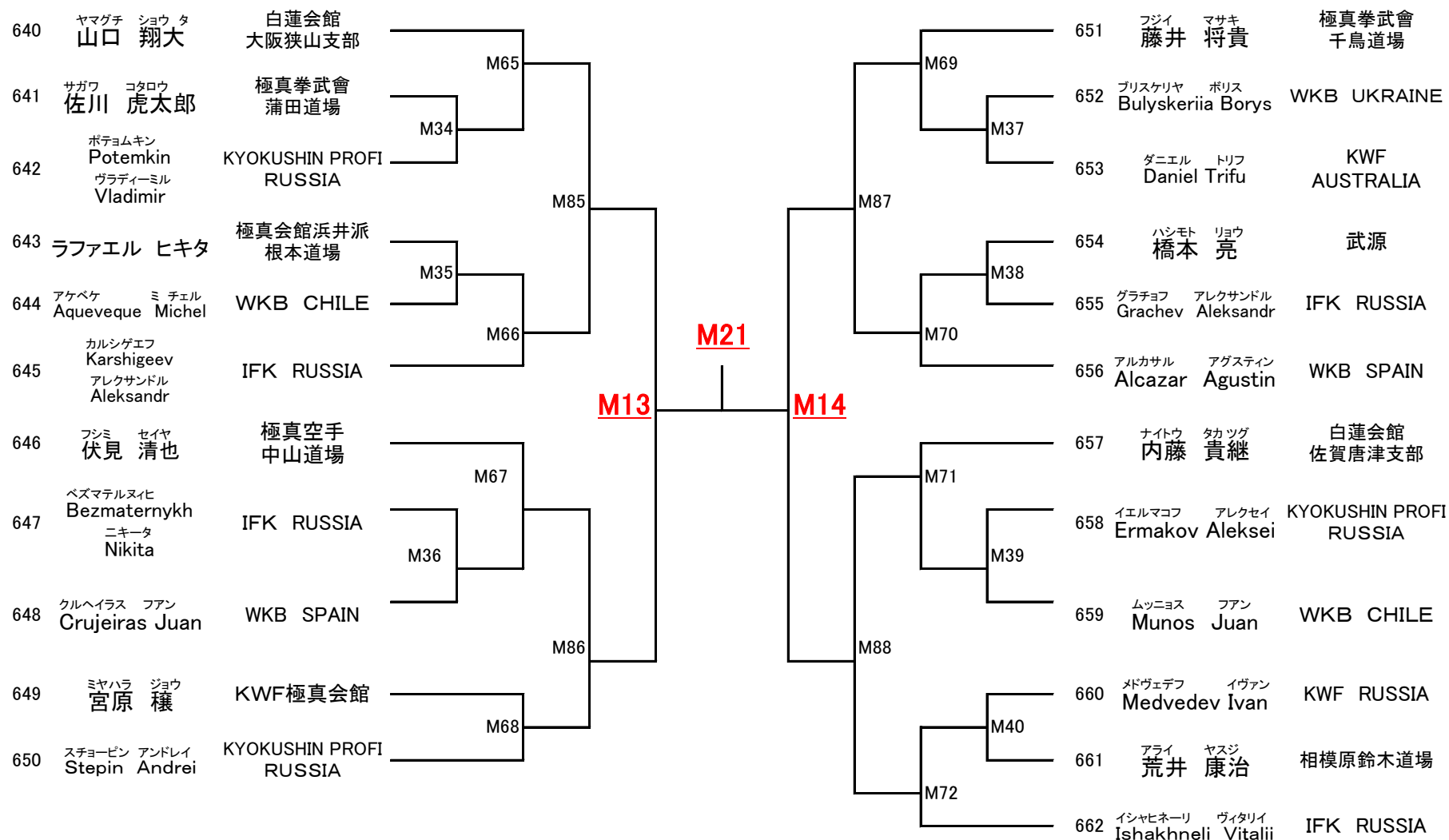

クラスNo.35 一般女子軽量級ー50kgの部 8名 A・Mコート CATEGORY 35 TATAMI A  
**TATAMI M (Semi finals & Final)**

優勝	準優勝	3位	3位
----	-----	----	----

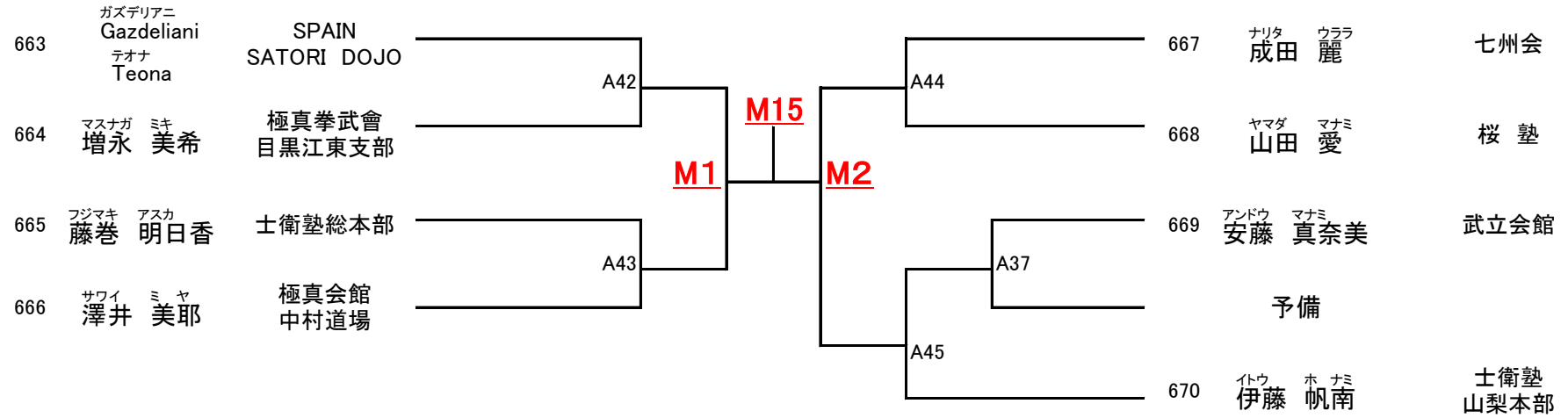

クラスNo.36 一般女子中量級-60kgの部 11名 A・M コート CATEGORY 36 TATAMI A

TATAMI M (Semifinals & Final)

優勝	準優勝	3位	3位
----	-----	----	----

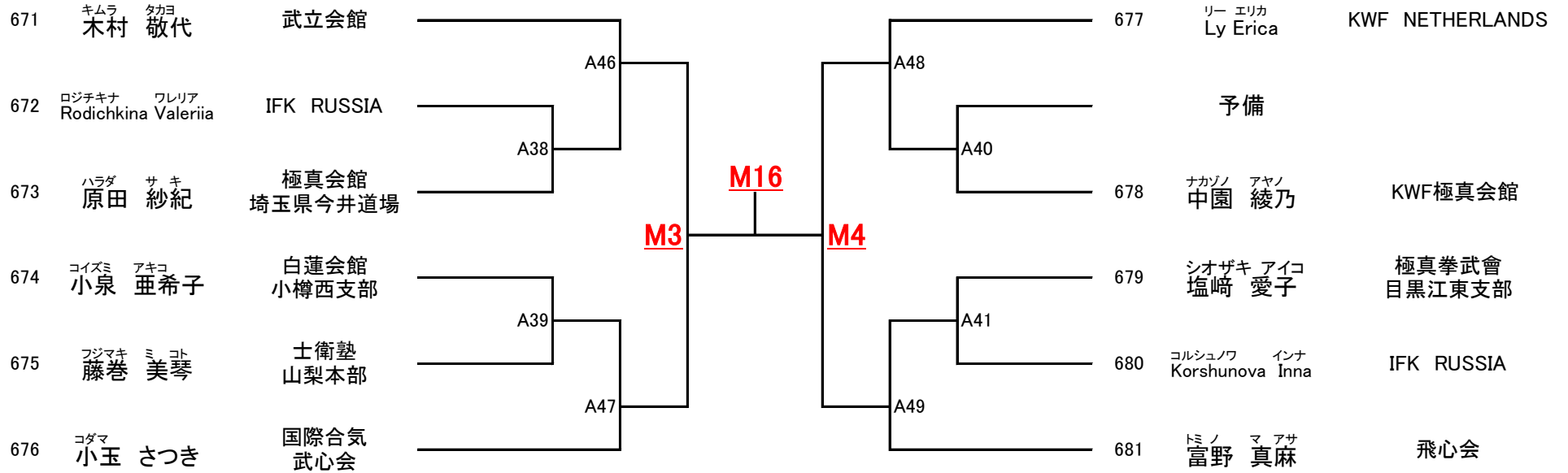

クラスNo.37 一般女子重量級 +60kgの部 5名 A・M コート CATEGORY 37 TATAMI A

TATAMI M (Semifinals & Final)

優勝	準優勝	メダル	メダル
----	-----	-----	-----

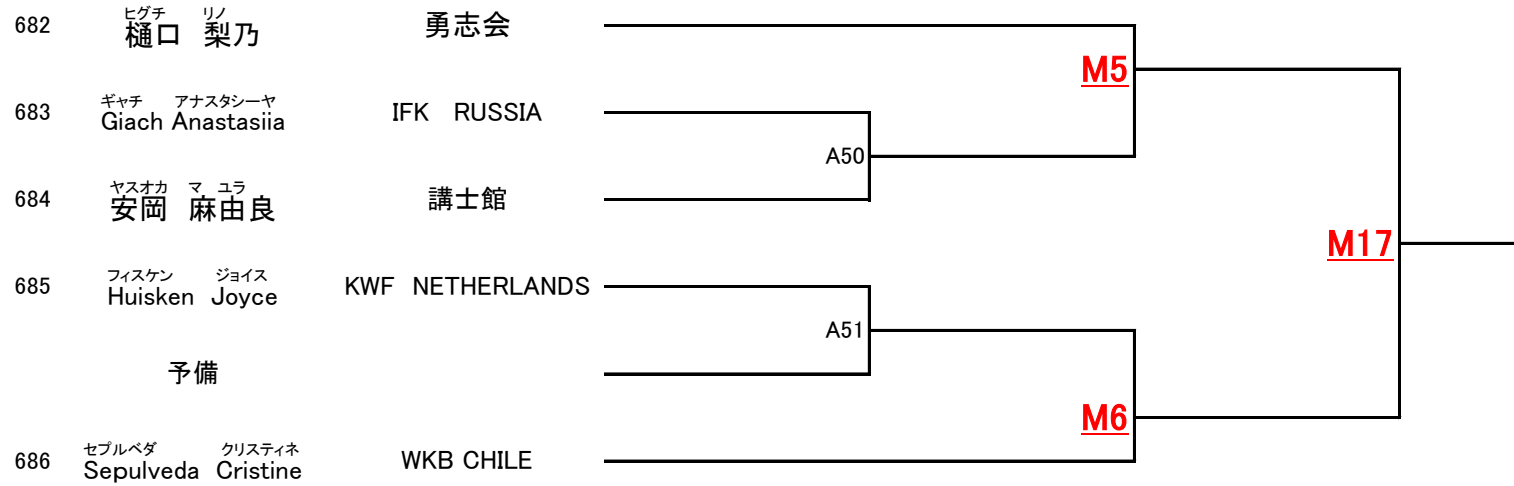

クラスNo.38 シニア男子軽量級 -75kgの部 10名

A コート

CATEGORY 38

TATAMI A

優勝

準優勝

3位

3位

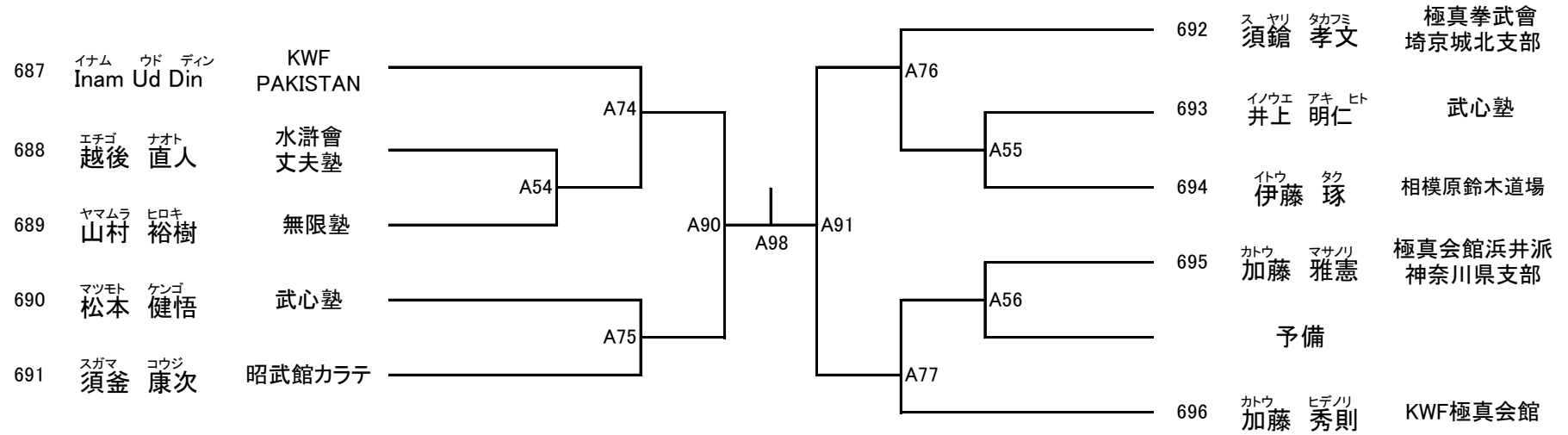

クラスNo.39 シニア男子重量級+75kgの部 8名

A コート

CATEGORY 39

TATAMI A

優勝

準優勝

3位

3位

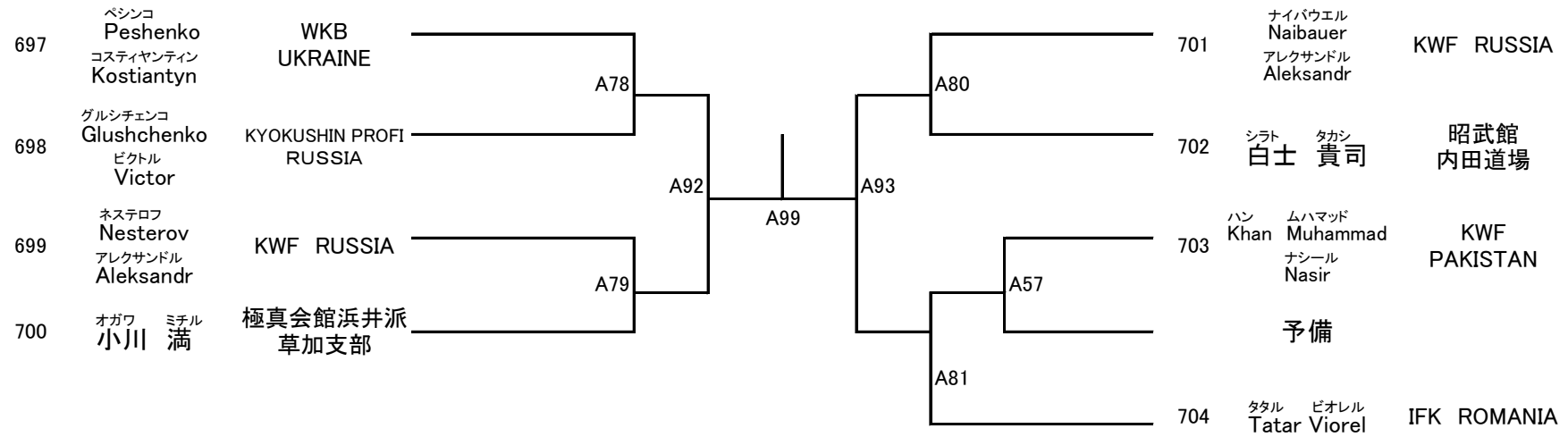

クラスNo.40 マスターズ男子軽量級 -75kgの部 16名

A コート

CATEGORY 40

TATAMI A

優勝

準優勝

3位

3位

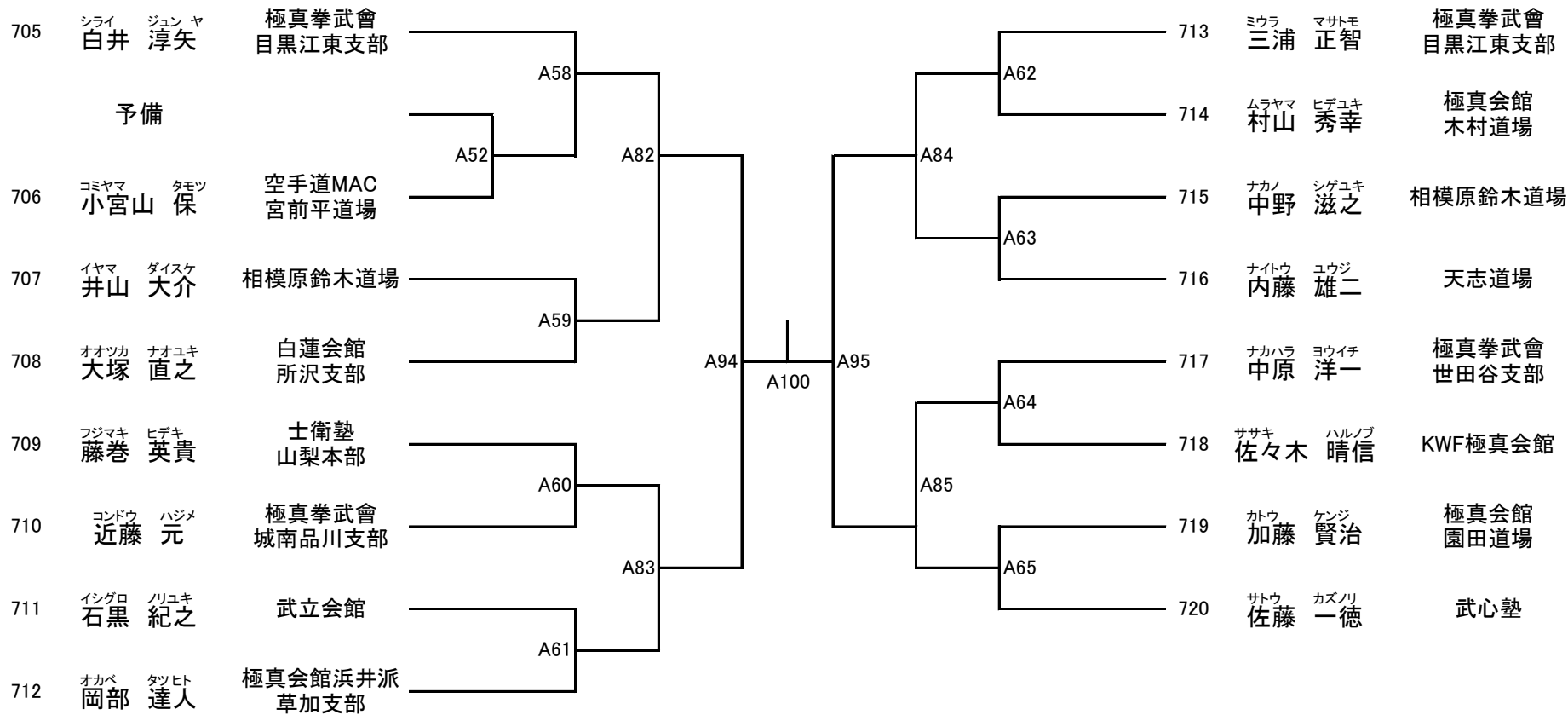



クラスNo.41 マスターズ男子重量級 +75kgの部 16名

A コート

CATEGORY 41

TATAMI A

優勝	準優勝	3位	3位
----	-----	----	----

